

东方雨虹 2020 年度可持续发展报告



北京东方雨虹防水技术股份有限公司
BEIJING ORIENTAL YUHONG WATERPROOF TECHNOLOGY CO.,LTD.



目录

关于本报告.....	1
可持续发展目标.....	2
企业概况.....	5
2020 公司发展大事记.....	7
公司组织结构图.....	9
商业伦理及企业行为.....	9
一、社会责任管理机制.....	10
二、利益相关方沟通参与.....	10
三、实质性议题识别.....	14
抗疫实录.....	14
一、抗疫实例.....	15
二、有序复工.....	16
第一章 品质经营.....	18
一、公司治理.....	18
(一) 经营指标.....	18
(二) 管理机制.....	20
(三) 社会认可.....	20
(四) 严控质量.....	22
(五) 国际化经营.....	23
二、合作共赢.....	25
(一) 供应链责任管理.....	25
(二) 客户责任管理.....	26
(三) 消费者权益保护.....	29
(四) 让行业在阳光下运行.....	30
第二章 科技创新.....	31



一、创新机制引领发展.....	31
二、创新平台汇聚力量.....	32
三、创新成果彰显实力.....	34
四、创新应用实例.....	35
(一) 应用技术研究及推广.....	35
(二) 创新营销系统.....	41
(三) 创新管理模式.....	42
第三章 资源与环境.....	43
一、绿色管理.....	43
(一) 环境管理架构.....	43
(二) 支持绿色低碳发展.....	44
(三) 环保技术研发及应用.....	49
(四) 建设绿色供应链.....	54
二、环境治理绩效.....	55
(一) 环保政策和行业标准.....	55
(二) 节能降耗.....	56
(三) 环保投入.....	57
三、绿色运营.....	59
(一) 雨虹标准施工.....	59
(二) 绿色生活.....	59
四、绿色发展规划.....	60
(一) 推广清洁能源.....	61
(二) 绿色生产绩效.....	61
(三) 减排降能耗.....	61
第四章 安全责任.....	62
一、安全管理体系.....	62
二、安全生产.....	63
三、产品安全.....	65
四、社会安全.....	66



第五章 人权与劳工实践.....	68
一、人才队伍建设.....	68
(一) 公司员工专业结构.....	68
(二) 公司员工受教育情况.....	69
二、弱势群体.....	69
(一) 公平、公正、无歧视的用人政策.....	69
(二) 妇女权益保障.....	69
(三) 弱势群体的保护.....	70
三、基本权利与保障.....	70
(一) 基本人权的保障.....	70
(二) 劳工权益的伸张.....	70
(三) 员工满意度.....	71
四、就业与雇佣.....	71
(一) 保障就业.....	71
(二) 促进当地就业.....	71
(三) 校园招聘.....	72
五、薪酬激励.....	72
六、福利关爱.....	72
七、健康安全.....	73
(一) 职业健康安全管理体系.....	73
(二) 劳动保护.....	73
(三) 职业病防治.....	74
(四) 心理健康.....	74
八、发展与培训.....	74
(一) 培训保障.....	75
(二) 职业规划与发展.....	77
(三) 职业技能培训.....	77
(四) 企业员工内训.....	78
第六章 企业与社会的良性互动.....	79



一、精准扶贫.....	79
二、公益支持.....	80
三、爱心传递.....	81
结束语.....	82



关于本报告

报告周期：此报告为年度报告。

报告主体：以北京东方雨虹防水技术股份有限公司为主体，包含所属分子公司、事业部及生产基地等分支机构。

报告范围：2020年1月1日至12月31日。考虑到披露的延续性和可比性，部分信息内容在时间上向前或向后适当延伸。

指代说明：“北京东方雨虹防水技术股份有限公司”在报告中也以“东方雨虹”或“公司”“集团”表示。

编写原则：客观、规范、诚信、透明。

信息来源：相关信息和数据均来自北京东方雨虹防水技术股份有限公司及其下属的全资子公司或控股公司。

报告改进：

参照全球报告倡议组织（GRI）《可持续发展报告指南》（G4）及社会责任系列国家标准编制。

报告编制过程中邀请伙伴、员工、NGO等利益相关方参与，发挥报告在利益相关方沟通、企业社会责任绩效监控中的作用。

编写依据：参照《联合国可持续发展目标企业行动指南》（SDGs）、中国社会科学院《中国企业社会责任报告编制指南》（CASS-CSR4.0）。

语言版本：本报告以中英文形式发布。

报告获取：本报告仅提供电子版。PDF版请登录公司网站 <http://www.yuhong.com.cn>，或扫描右侧二维码，获取电子版。（联系电话：010-59031914，电子邮箱：xiejj@yuhong.com.cn）。



可持续发展目标

东方雨虹与 SDGs

可持续发展目标	东方雨虹在行动
 	<p>结对帮扶唐山丰南镇、柳树酆镇、黑沿子镇、徐州新沂窑湾刘宅村、陕西千阳县村等，开展“践行企业责任，助力精准扶贫”的爱心基金活动，帮助困难群众建档立卡，实现精准扶贫；</p>
	<p>东方雨虹连续十一年开展无偿献血活动；</p>
	<p>参与云溪区慈善总会组织的“爱心改变命运”助学活动、连续 9 年为德州市临邑一中捐助奖学金，帮助寒门学子圆梦校园；</p>
 	<p>实行男女同工同酬，尊重女性员工； 保证对残疾人的公平录用；</p>
   	<p>各生产基地持续推行 5S 管理和精益生产，持续对生产现场的改进，使生产过程保持节能、安全高效； 获中国绿色产品认证、CTC 绿色产品认证、中国环境标志认证、德国 GEV 认证、法国 A+ 认证； 推动高性能及绿色环保产品的研发及应用； 赋能绿色建筑，大力发展近零能耗建筑的开发； 积极推动光伏发电、导热油低温运行、太阳能加热、锅炉/空压机余热回用等节能项目；</p>
   	<p>员工劳动签订率 100%，社会保险覆盖率 100%； 获得中国合格评定国家认可委员会（CNAS）实验室认可证书； 定期召开供应商大会，公开、公平、公正采购，完善的招标管理；</p>



东方雨虹以实现系统的责任投资体系为契机，打造国内建筑建材类投资标杆，将我们的可持续性发展模式不断深化、提高。为实现集团可持续发展战略，公司已经把 ESG 标准融入企业管理中，有效管理 ESG 风险并识别相应的业务机遇。东方雨虹以实现全球建筑建材行业最有价值企业为愿景，本着为国家、为社会、为客户、为员工、为股东的服务宗旨，坚持依法经营，诚实守信并提高持续盈利能力、产品质量和服务水平，并加强资源节约和环境保护，用行动助力人类社会的可持续发展。

公司治理

我们始终致力于维持良好的企业管治水平，以保障企业的稳定健康发展，创造可持续的经济效益。

范畴	指标	2020 年表现
财务表现	营业收入	2,173,037.30 (万元)
	营业成本	1,368,083.22 (万元)
	营业利润	420,351.47 (万元)
	纳税总额	190,115.14 (万元)
	净利润	338,680.97 (万元)
	流动资产合计	1,938,743.14 (万元)
产品与服务	研发经费投入	46,365.37 (万元)
信息披露	深交所信息披露考核	A (优秀) 级考评结果

社会绩效

我们主动承担社会公共责任，为社会创造价值，为公众增添福利，担当负责的“企业公民”角色。

范畴	指标	2020 年表现
员工保障	员工总数	9919
	劳动合同签订率	100%



	社会保险覆盖率	100%
	女性员工数	2120
	管理层中的女性比例	23.29%
	少数民族员工数	358
	员工满意度	100%
	关爱基金投入	972.65 (万元)
员工成长	防水技能培训人次	4162
	员工培训覆盖率	100%
创造就业	招聘新员工人数	4685
	招聘35周岁以下人员	3850
	招聘应届生人数	128
依法纳税	年纳税额增长率	19.93%
公益慈善	公益支出	246.27 (万元)

环境绩效

我们重视企业生产经营活动对环境的影响，持续加大环境投入，追求“绿色发展”，建设“美丽中国”。

范畴	指标	2020年表现
绿色发展	主要环保费用投入	5515.57 (万元)
	主要安全费用投入	3018.7 (万元)
	绿色制造	获评国家级绿色工厂
	绿色产品认证	中国绿色产品认证 CTC 绿色产品认证 中国环境标志认证 德国 GEV 认证 法国 A+ 认证

企业概况

东方雨虹成立于 1995 年，二十余年来，为数以万计的重大基础设施建设、工业建筑和民用、商用建筑提供高品质的系统解决方案，已成为优质的建筑建材系统服务商。2008 年公司上市，2020 年营业收入突破两百亿元。公司陆续通过欧盟 CE 认证，德国 EC1 认证、美国 FM 认证、美国能源署（EPA）能源之星认证等多项国内国际认证，并获第十七届“全国质量奖”、2017 年“全国质量标杆”“国家技术创新示范企业”等荣誉认定，2019 年获得“国家科学技术进步奖”二等奖，2020 年上榜《财富》中国上市公司 500 强。



公司追求高质量稳健发展，以主营防水业务为核心延伸上下游及相关产业链，形成建筑防水、民用建材、非织造布、建筑涂料、建筑修缮、节能保温、砂浆粉料等业务板块合力的建筑建材系统服务体系。控股上海东方雨虹、香港东方雨虹、东方雨虹北美有限责任公司等超过 100 家分子公司，在北京顺义、上海金山、湖南岳阳、辽宁锦州、广东惠州、江苏徐州、山东德州、云南昆明、河北唐山、陕西咸阳、安徽芜湖、浙江杭州、山东青岛等建设生产研发物流基地，拥有 80 余条先进生产线。其中，从美国 R&D、意大利 Boato 引进卷材生产线 50 余条。引入德国克劳斯玛菲高分子防水材料生产设备，采用德国爱立许、西门子技术，拜耳概念设计等技术，全流程自动化生产，树立了高产能、高精度、高稳定性的标杆，实现 300 公里辐射半径，24 小时使命必达。



东方雨虹不懈地追求可持续发展，以科技进步、产品优异、服务满意和安全环保推动规模化发展。公司获批建设特种功能防水材料国家重点实验室，拥有国家认定企业技术中心、院士专家工作站、博士后科研工作站等。研发体系日益完备，形成了产品研发、生产工艺装备、应用技术、工程施工技术四大研发中心。公司还成立职业技术学院，旨在提升标准化施工服务技能及培养具有全球竞争力的产业工人。为使研发与国际并轨，在美国建立防水涂料全球卓越研究中心。



作为建筑建材系统服务商，东方雨虹已将优秀产品及专业服务成功应用于房屋建筑、高速公路、城市道桥、地铁及城市轨道、高速铁路、机场、水利设施等众多领域，包括人民大会堂及鸟巢、水立方等 2008 年北京奥运场馆等中国标志性建筑和京沪高铁、北京地铁等国家重大基础设施建设项目中。公司与万科、恒大、融创等 300 余家房地产商、大型企业集团建立了长期友好稳定的战略合作关系，并通过业之峰、阔达、元洲、今朝等近 2000 家大型家装公司和建材市场走进千家万户。

实现世界东方雨虹的梦想，全力为构筑和谐人居贡献力量，全面践行“为人类为社会创造持久安全的环境”的企业使命，东方雨虹一直在路上。随着东方雨虹国际化战略的全面实施，公司生产的优质产品远销德国、巴西、澳大利亚、美国、加拿大、俄罗斯、日本、新加坡、韩国、中非、南非等超过 100 个国家和地区。



2020 公司发展大事记

2020年1月，东方雨虹上榜“最值得投资者信任的上市公司”；荣获“国家科学技术进步奖”二等奖；协同兄弟公司高能环境、全资子公司天鼎丰驰援武汉“火神山”“雷神山”抗疫医疗项目建设。

2020年2月，继续驰援北京“小汤山”等20余项抗疫医疗应急项目建设，科学有序复产复工；连续七年获评万科集团“A级供应商”；

2020年3月，东方雨虹及旗下五大品牌获评2020中国房地产开发企业500强首选供应商服务品牌，东方雨虹以36%的品牌首选率连续第九年荣登“中国房地产开发企业500强首选防水材料类品牌”榜首；

2020年4月，“雨虹”加拿大商标核准注册；

2020年5月，上榜“A股财务健康50强”，入选2020年A股“核心资产50”，获评第二届中国品牌建设论坛“最具价值品牌奖”，凭借品牌强度939分，品牌价值131.89亿元上榜“2020中国品牌价值评价信息榜”，品牌价值同比增长40%；

2020年6月，“云”亮相第127届中国进出口商品交易会；获评“年度上市公司卓越价值奖”；

2020年7月，上榜《财富》中国500强；HDPE产品获新加坡发明专利授权；东方雨虹及旗下品牌获“工程防水影响力品牌”等多项荣誉；



2020年8月，上榜“第十四届（2020）中国上市公司价值评选”；8月11日，东方雨虹（002271）市值首破900亿元；沥青基防水卷材（有胎改性类）、水性防水涂料、高分子防水卷材（塑料类）三类产品获“中国绿色产品认证”；

2020年9月，荣膺“2020年中国制造业民营企业500强”，上榜2020中国制造业企业500强，连续六年荣膺深交所信息披露考核“优秀”称号；获准开展“防水工”等14个工种的企业职业技能等级认定工作；

2020年10月，东方雨虹&燕山石化联合实验室揭牌成立；东方雨虹上榜“2020北京民营企业百强”第23位；与成都城投集团签订投资协议，开启绿色建筑材料领域深度合作；

2020年11月，2020年度“联盟杯”，东方雨虹战队包揽全部冠军；上榜“2020胡润中国500强民营企业”；自主研发的盖世涂获评2020创研优采黑科技年度大奖；五名技术工人荣获“年度全国建材工匠”称号；获“2020年建材行业两化融合示范企业”“2020年度建材行业智能制造示范企业”；获第22届上市公司金牛奖社会责任奖；

2020年12月，连续第7年摘夺“金禹奖”，目前共计获金奖11枚，银奖6枚；上榜“2020中国A股好公司未来价值300强TOP50”；当选为中国品牌建设促进会常务理事单位；获“年度受尊敬企业”“首批品牌评价国际/国家标准应用示范单位”“2020年度社会责任精准扶贫榜样”等；李卫国先生当选中国建筑防水协会第八届理事会会长，荣登“2020中国百佳CEO榜单”。

公司组织结构图

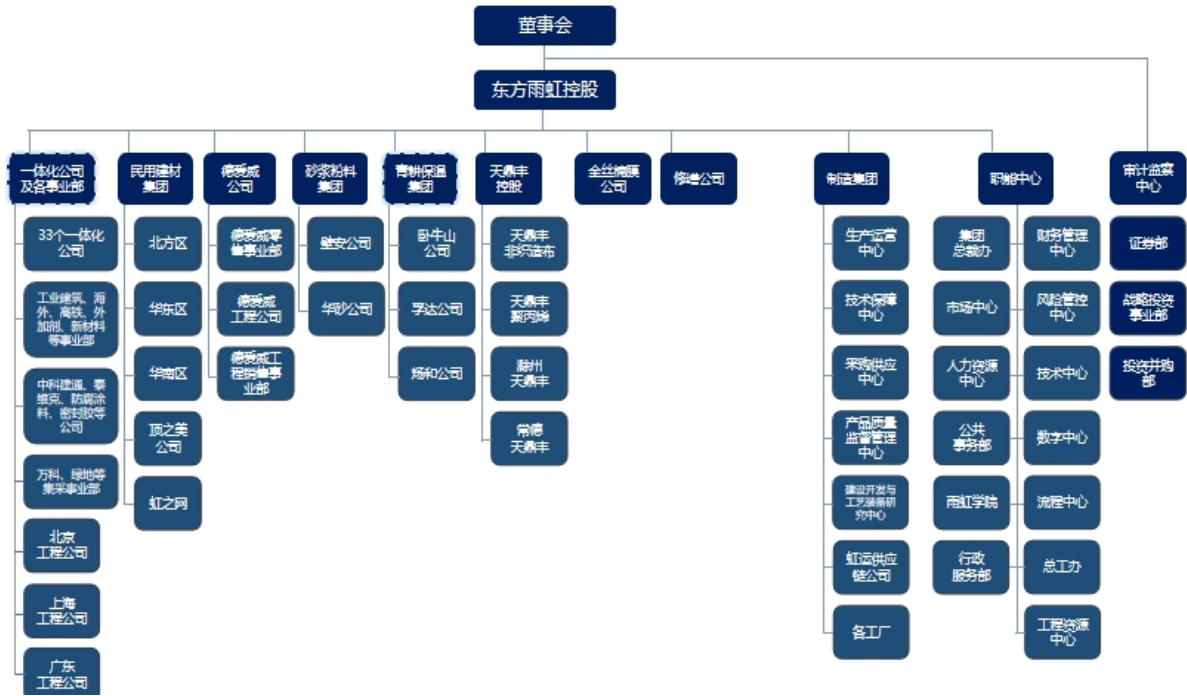

商业伦理及企业行为

公司遵守一切市场规则，敬畏市场规律，尊重同行，反对一切形式的不正当竞争，远离恶性竞争。公司珍惜市场各类中介机构、合作伙伴，并与他们共生共荣、坦诚相见、互相尊重。

公司一切来源于市场，服务于市场。企业反对一切腐败、暗箱操作和商业欺诈，秉承“诚实、守信、坦诚、公开”的商业准则。公司遵守商业规范和道德准则，遵守一切法律、法规，尊重社会习俗和宗教信仰。以卓越绩效管理模式为框架，以合法合规经营为基本原则，以过程管理为核心，以两化融合为手段，建立企业一体化管理体系，以支撑企业卓越发展。



一、社会责任管理机制

公司不断完善现代企业法人治理结构，在保证投资者回报的前提下，妥善处理投资者、决策者、管理者之间，以及与各利益相关方的关系，调动各方的积极性，增强公司全面抗风险能力，实现公司的可持续发展。

履行社会责任是东方雨虹企业运营的内在因子。通过全系统、多维度的责任管理理念，东方雨虹从研发、生产、销售、施工等环节入手，努力以更环保、更节能、更安全、更高效的方式持续提供更好的产品和服务，将责任理念植入到日常生产运营中。

社会责任管理体系	责任理念							
	明确社会责任				利益相关方沟通与参与			
	责任实践							
	公司治理							
	可持续发展	人权	劳工实践	资源与环境	公平运营	客户	社区参与	公益

成立社会责任工作小组，总裁任小组组长，成员包括各分子公司、各事业部总经理、各中心总监、各工厂厂长，成员之间相互配合组织本单位的社会责任推进工作。

二、利益相关方沟通参与

利益相关方	要求与期望	沟通方式	回应
政府	遵守法律法规	政策指示发布	严格遵守法律法规
	提供就业机会	扩大再生产	提供充足工作岗位



利益相关方	要求与期望	沟通方式	回应
股东	公司治理	互动易 实地考察	稳健经营并如实汇报公司经营治理情况
	业绩持续增长	定期发布报告 业绩说明会 巨潮资讯	完善信息披露
员工	薪酬福利	员工调查	多维度详细的调查问卷
	培训成长	自媒体、雨虹学院交流	培训需求调查及媒体沟通
	职业发展	面对面沟通	员工权益保障
客户	优质产品和服务	售前、售中、售后服务 DMS 系统	项目质量评价
供应商	公开、公平、公正采购	供应商大会 SRM 系统	完善的招标管理
	资质审核	研讨会	合规有序经营
	诚信管理	日常业务交流	内部审计监察
行业	促进行业质量提升	产品及服务品质示范	引领行业正向发展
社区与社会团体	参与社区发展	员工志愿活动	贡献社会
	支持公益事业	公益活动	给予专业帮助
	环境保护	节能减排	促进碳中和的实现

利益相关方沟通实例

股东 2020 年东方雨虹全年发布公告 157 次，其中发布定期报告 4 次，确保投资者的及时监督和公司的透明经营。全年共组织召开股东大会 5 次，董事会 16 次，



董事会专门委员会 18 次，监事会 7 次，保证公司规范运营。多次组织投资者到公司进行访问调研，向投资者介绍公司的生产经营情况和发展战略，并回答分析师关于销售模式、经营业绩、投资增速、研发能力等方面的问题。并接听投资者电话咨询百余次，回答网络咨询 120 次。

客户 2020 年全年，东方雨虹接待 1341 批次考察团，接待客户 10723 人，北京地区共计接待 413 批次，接待客户 4374 人。考察团重点参观了北京总部及生产基地的涂料和卷材生产车间、成品仓储车间，以及实验室和模型展厅。万科采筑平台还前往生产基地拍摄“超级工厂”视频，直观地感受到生产基地的内部结构和东方雨虹的产品特点，深入了解。

社会 2020 年 1 月，新冠肺炎疫情爆发，东方雨虹奋战在全国各防疫应急项目工地上，突击队员日夜鏖战，与时间赛跑。继武汉火神山医院、雷神山医院建设完成之后，根据战疫需要，各地版的“小汤山医院”“方舱医院”防疫应急项目先后开工。东方雨虹作为建筑建材系统服务商，承担了大量防水工程建设任务，紧急调度团队，争分夺秒，全力驰援荆门、孝感、苏州、蚌埠、西安、贵阳、咸阳、哈尔滨、丰城、临沂、晋中、珠海、深圳、北京、汉中、惠州、吕梁、忻州等全国多地防疫应急项目。

员工 公司对中高层、核心业务及技术人员进行股权激励政策，在激励对象符合条件时向激励对象启动三期股权激励，三期共计激励对象 3200 人左右，并在 2020 年进行了 2 次股权解锁及 2 次回购注销，股权激励真认同、真相信、真奋斗的员工。员工在东方雨虹的平台中有序发展，认同企业文化，发挥自身价值，实现人生理想。

供应商 2020 年 3 月 18 日，由中国房地产协会、上海易居房地产研究院、中国房地产测评中心共同举办的“2020 中国房地产 500 强高峰论坛”在线召开，论坛同期发布《2020 中国房地产开发企业 500 强首选供应商服务品牌测评报告》。东方雨虹及旗下卧牛山节能（保温）、德爱威（涂料）、华砂砂浆（瓷砖胶）、东方雨虹建筑修缮、洛迪科技（硅藻泥）均获评“年度中国房地产开发企业 500 强首选品牌”。



社区 近几年东方雨虹多次开展走进百姓社区，开展防水主题的公益大讲堂活动利用自身专业知识为社区居民进行详细的普及与讲解，现场与社区居民互动交流，解决社区百姓关于家装防水的相关疑惑。在 2020 年疫情期间，公司充分响应社区抗疫要求，公司在合理复工复产上下加大力度进行疫情防控，设置多重防线，打好这一场抗疫战。

行业 近几年，东方雨虹参与或主持了《环保型建材及装饰材料技术要求》《单层防水卷材屋面工程技术规程》《陶瓷砖胶粘剂》《用于陶瓷砖粘结层下的防水涂膜》《预铺防水卷材》《硅烷/硅氧烷建筑防护剂中有效成分及有害物质测定方法》《防水卷材用沥青原料技术要求》《建筑外墙及屋面用热反射材料技术条件及评价方法》《混种植屋面用耐根穿刺防水卷材》《防水沥青与防水卷材术语》《工程检测移动实验室通用技术规范》等数十个国家标准或行业标准的修订，促进行业质量提升。

社团 2020 年 1 月 26 日，新春专家团拜会在京召开。团拜会以“感谢有你”为主题，由中国建筑防水协会和东方雨虹联合主办，回顾防水行业的丰硕成绩，畅谈行业发展新格局。东方雨虹期望未来与更多有责任、有担当的专家一起，携手并进，砥砺前行，共创行业美好未来。

以下为东方雨虹参与的部分社团组织：

- 中国质量协会
- 中国建筑防水协会
- 中国房地产业协会
- 中国建筑建材联合会
- 中国建筑材料企业管理协会
- 北京市工商业联合会
- 北京市科技金融促进会
- 北京市科技咨询业协会
- 北京市建材行业联合会
- 北京国际科技合作基地联盟
- 北京企业技术中心创新服务联盟

三、实质性议题识别

东方雨虹通过与利益相关方的长效沟通，参照《可持续发展报告指南》相关要求，识别来自众多利益相关方的议题，从而确认东方雨虹 2020 年企业社会责任报告的社会责任实质性议题。

识别（识别来自众多利益相关方的议题）	议题
东方雨虹自媒体平台互动 客户的反馈 社交媒体渠道 投资者的质询与沟通 社区参与 政府相关部门的督导 行业协会的工作会议 行业发展趋势的调研 员工合理化建议 股东考察与线上沟通	规范公司治理 合规信息披露 公司经营治理 产品/服务质量管理体系 员工关系/人才培养 公平合理的薪酬体系 安全生产管理体系 节能减排/能源消耗 股东收益 劳动保护 供应链管理 劳工人权 合法纳税 售后跟踪服务 供应商政策支持 促进行业发展

抗疫实录

2020 年，新冠肺炎疫情来袭，东方雨虹积极响应全国疫情防控工作部署，第一时间成立了疫情防控领导小组和工作小组，对内落实疫情防控工作，保障相关人员的健康与安全。一方有难，八方支援；众志成城，共克时艰。作为无数驰援者中的一员，东方雨虹始终秉持“产业报国，服务利民”的指导思想，用强毅果敢的勇气和决心、高效的执行力与行动力，与各行各业携手抗击疫情。2020

年3月东方雨虹收到由“武汉市红十字会”颁发的荣誉证书，感谢东方雨虹对武汉市新冠肺炎疫情防控工作的关心、帮助与支持。



一、抗疫实例

疫情抗击战中，东方雨虹联合全国合伙人、分子公司，星夜兼程驰援武汉、荆门、孝感、苏州、蚌埠、西安、贵阳、哈尔滨、珠海、惠州大亚湾区、深圳、北京、山西晋中、山西忻州、山西吕梁等二十余城市的抗疫应急项目，为各地区“小汤山”医院建设提供优质的防水材料及施工服务，守护医患安全，以“产业报国，服务利民”的指导思想，践行“为人类为社会创造持久安全的环境”的使命。

实例 1 火神山、雷神山医院项目：2020年1月23日，火神山医院施工现场，东方雨虹一线工人正在紧锣密鼓地赶工期，保质保量完成任务。火神山医院防水施工提前交付，1月25日，武汉雷神山医院开工。东方雨虹的工人马不停蹄前往雷神山医院，同时荆门东方雨虹在得知武汉雷神山医院需要物料支援后，迅速将所需物料：东方雨虹 SAM-921 高强型自粘沥青防水卷材装车，坚定冲向抗疫一线。

实例 2 湖北安陆版小汤山项目：2020年2月11日，东方雨虹驰援湖北安陆应急医疗项目建设，荆门、芜湖东方雨虹连夜运送物资-东方雨虹 SAM980 聚酯胎自粘沥青防水卷材。

实例 3 黑龙江小汤山医院项目：黑龙江省紧急征用黑龙江中医药大学附属第二医院哈南分院，将其改造成为符合甲类传染病的疫情救治医疗中心。东方雨虹合伙人哈尔滨东方雨虹防水工程有限公司火线受命，承接下该项目的防水工程建设。

东方雨虹一线工人们从2月8日晚8点连夜抢工奋战了10个小时，该任务的提前交付，也为项目施工建设抢出一天宝贵工期。

实例4 苏州市应急项目：2020年1月31日晚，东方雨虹将物料运往苏州市第五人民医院防疫应急项目，并组建20人施工团队，火速支援项目建设，该项目使用东方雨虹1.5mmTPO卷材。

实例5 安徽蚌埠市抗疫项目：2020年2月1日，蚌埠市第五人民医院防疫项目正在施工中，第一期工程3000平米正在施工中。

实例6 北京小汤山项目：2020年2月1日，东方雨虹接到北京小汤山康复医院项目的施工任务，第一时间组织物资车辆与施工队伍抵达施工现场。

实例7 山西省忻州市人民医院改建项目：东方雨虹第一时间调配东方雨虹合伙人工厂的1700平米SBS改性沥青防水卷材，并由忻州东方雨虹防水工程有限公司完成防水施工。

实例8 珠海应急项目：2020年2月6日，珠海中山大学附属第五医院凤凰山病区开建，东方雨虹旗下孚达科技为该项目提供了XPS eco环保型挤塑板产品。

实例9 江西丰城方舱医院项目：2月19日出库，从东方雨虹芜湖工厂运送3000平方米SAM-921高强型自粘沥青防水卷材到江西丰城，同舟共济打赢疫情防控阻击战。

实例10 大亚湾“方舱医院”项目：2月26日，惠州东方雨虹与东方雨虹子公司天鼎丰将项目所需要材料送抵现场，由深圳东方雨虹安排施工，联合驰援大亚湾“方舱医院”建设。

二、有序复工

复工稳就业，复产稳经济。东方雨虹疫情防控不松懈，安全部署稳生产。为确保给员工提供安全的办公环境，东方雨虹建立三级疫情防控组织及责任人制，严格执行国家和社区各项防疫措施，对各个区域进行全面消杀，保障防疫物资筹备就位，实时调研跟进员工情况，开展疫情防护培训提示、复工入司严格核查等，有序推进安全复工。期间，东方雨虹与各分子公司紧密联动，针对当前阶段合理规划办公制度，开展错峰到岗办公、居家办公、线上培训、线上技术交流、线上

会议等多种新型工作模式，及时回应国内外客户的诉求，快速响应、高效解决，全面保障服务水平，全力推进公司业务开展。

东方雨虹强化防疫期间生产管理、质量管理，推进唐山、惠州、锦州、德阳、岳阳、徐州、咸阳、上海、莱西、濮阳等各个生产基地有序恢复生产，奋力实现“抗疫复产两不误”。



第一章 品质经营

本章涉及企业在市场经济中负责任的行为。企业的市场绩效责任可分为对自身健康发展的经济责任和对市场其他利益相关方的经济责任。

2020年是“十三五”规划收官之年，亦是新中国历史上极不平凡的一年，面对严峻复杂的国内外环境特别是新冠肺炎疫情的严重冲击，全国上下统筹推进疫情防控和经济社会发展各项工作，坚持稳中求进工作总基调，立足新发展阶段，贯彻新发展理念，构建新发展格局，坚持高质量发展方向不动摇，扎实做好“六稳”工作，全面落实“六保”任务，我国经济运行逐季改善、逐步恢复常态，展现了强大韧性和抗冲击能力，但同时，疫情仍在全球蔓延，国际形势中不稳定不确定因素增多，国内经济恢复基础尚不牢固。

一、公司治理

（一）经营指标

报告期内，东方雨虹恪守高质量稳健发展的战略定位，将风险管控放在首要位置，坚持稳健经营、锐意创新及技术领先，坚持以客户为中心，奉行长期主义、持续艰苦奋斗，以优质的产品专业的系统服务为基础，为客户提供高品质、专业化、完备的系统解决方案、构筑一站式系统服务平台，持续打造成为卓越的建筑建材系统服务商，并致力于成为全球建筑建材行业最有价值企业。公司始终以客户需求为导向，以深耕防水业务为核心延伸上下游及相关产业链，形成建筑防水、民用建材、节能保温、建筑涂料、非织造布、建筑修缮、特种砂浆、建筑粉料等业务板块合力的建筑建材系统服务体系，集聚发展优势、释放协同效应，构筑公司更深、更宽的护城河；通过全面贯彻企业文化与核心价值观，以奋斗者为本，通过集体奋斗、长期奋斗、艰苦奋斗，不断提升企业信仰与凝聚力。

2020年，随着防水行业经济活动的持续复苏，行业发展整体呈现前低后高态势，防水材料整体产量增速有所放缓，但规模以上（主营业务收入在2000万元以上）防水企业主营业务收入、利润总额等主要经济指标增速符合预期，行业效益进一步改善。根据中国建筑防水协会统计，2020年，建筑防水材料的产量预计为25.15亿平方米，预计同比增长率为3.6%。1-12月份，723家规模以上防



水企业的主营业务收入累计为 1087.00 亿元，比去年同期增长 4.6%；规模以上企业的利润总额达 73.97 亿元，比去年同期增长 12.07%。

报告期内，东方雨虹实现营业收入 217.30 亿元，比上年增长 19.70%，利润总额 41.55 亿元，比上年增长 60.32%，经营情况与行业发展较为匹配。

目前，国内建筑防水行业集中度较低、市场较为分散、竞争不够规范，“大行业、小企业”依旧是行业发展标签。防水生产企业众多，除少部分企业整体水平较高外，大多数企业规模小、技术水平及生产工艺落后，市场充斥假冒伪劣、非标产品，落后产能过剩，行业竞争不规范，行业环保问题突出。近年来，随着质量监督、打假质检、环保督查、安全生产、绿色节能等监管及产业政策对防水行业的逐渐规范，以及产品结构优化升级，下游客户对防水产品品质要求不断提高，大型防水企业的竞争力逐步增强，防水制造行业市场集中度呈现逐年上升趋势，并逐步向龙头企业聚拢。东方雨虹属于建筑材料行业之细分领域——防水建筑材料行业。防水建筑材料是现代建筑必不可少的功能性建筑材料，随着城市的不断建设发展，防水建筑材料应用领域广泛、行业空间较大、景气度较高。

东方雨虹在研发实力、工艺装备、应用技术、销售模式、专业的系统服务能力、品牌影响力等方面均居同行业前列，行业地位突出。主要产品原材料及其供应情况。公司生产所需的原材料主要包括沥青、聚醚、聚酯胎基、扩链剂、乳液、MDI 和 SBS 改性剂等，供应充足稳定。其中，沥青为公司的主要原材料之一，报告期，以沥青为代表的部分原材料价格有所下降，导致公司整体毛利率有所上升。

2020 年，东方雨虹获得工商银行、建设银行、交通银行、中国银行、农业银行、进出口银行、花旗银行、汇丰银行、渣打银行、恒生银行、东亚银行、北京银行、民生银行、平安银行、宁波银行、中信银行、兴业银行、浦发银行、广发银行、华夏银行、光大银行、恒丰银行、招商银行、浙商银行、昆仑银行、江苏银行、南京银行、沧州银行、扬子银行、徽商银行、中原银行、国泰世华银行、北京农商行、上海农商行等银行授信，授信总额度 151.31 亿元，公司还获得建设银行 5 级评级。公司及其他控股公司诚信经营，不存在拖欠银行利息和本金的情况，资信状况良好。

（二）管理机制

东方雨虹在严格遵守原有制度法规基础上，进一步完善企业法人治理结构，遵守社会公德、商业道德，不断健全董事会、监事会制度，提高公司科学治理水平。

东方雨虹建立职权明确、协调运转、有效制衡的股东大会、董事会、监事会、独立董事、董事会秘书等制度，并在董事会下设战略委员会、审计委员会、薪酬考核委员会、提名委员会等四个专门委员会。公司股东按照公司章程和《股东大会议事规则》，根据《公司法》《证券法》等法律法规的要求行使权力。同时根据法律法规完善企业制度体系。

《中华人民共和国公司法》《中华人民共和国合同法》

《中华人民共和国会计法》《中华人民共和国行政许可法》

《中华人民共和国商标法》《建筑业企业资质管理规定》

在保证投资者回报的前提下，妥善处理好投资者、决策者、管理者之间，以及与各利益相关方的关系，调动各方的积极性，增强东方雨虹全面抗风险能力，实现公司可持续发展。

践行东方雨虹基本法，切实维护投资者的利益，保证及时、准确、真实、完整按相关法律法规等披露与公司有关的重大事项，保证外界及时获知公司的财务、生产经营、公司治理等情况。

持续优化东方雨虹制度文件。依据上位法的修订情况，对涉及公司规范运作的相关制度进行梳理，对部分制度的相关条款进行修改完善，并按照法律法规等的要求，履行了董事会、股东大会的审批程序。

（三）社会认可

东方雨虹凭借品质经营、优质产品及服务获得社会认可，以下为 2020 年东方雨虹凭获得的部分荣誉称号：

实例：行业认可

行业认可	荣誉称号
中国建筑防水协会	金禹奖金奖 金禹奖银奖
中国建材检验认证集团	中国绿色产品认证证书
中国房地产业协会 中国房地产采购平台(优采) 任金顶大数据研究中心	2020 中国房地产 500 强开发企业配套供应链履约信用评价报告 标杆企业
建筑材料工业信息中心 中国建筑材料工业规划研究院	2020 年建材行业两化融合示范企业 2020 年度建材行业智能制造示范企业
中国房地产研究会 中国房地产业协会 中国房地产测评中心	中国房地产 500 强防水材料类品牌首选率榜首 (东方雨虹) 中国房地产 500 强保温材料类品牌首选率榜首 (卧牛山) 中国房地产 500 强开发商首选外资涂料供应商第二名 (德爱威) 中国房地产 500 强开发商首选瓷砖胶供应商第四名 (华砂) 中国房地产 500 强开发商首选特别产品类 (东方雨虹建筑修缮)
中国建筑业协会建筑防水分会	四项工程入选《优质防水工程材料与技术白皮书 (2020 版)》

实例：资本认可

资本认可	荣誉称号
《财富》中文版 中金公司财富管理部	上榜《财富》中国 500 强
数据宝 头条财经	上榜“A 股财务健康 50 强”
东方财富网	入选 2020 年 A 股“核心资产 50”
证券时报社	上榜 2020 中国上市公司价值评选 中小板上市公司价值 50 强
胡润研究院	胡润中国 500 强民营企业
第一财经、财经网 时代传媒、价值线研究院	2020 中国 A 股好公司未来价值 300 强 TOP50

实例：服务认可

服务认可	荣誉称号
万科集团	2020 年材料设备供应商（A 级）
世茂集团	2020 年战略供应商特殊贡献奖
招商蛇口	战略合作优秀供应商
绿地香港	2020 年度最佳战略合作奖
卓越集团	2020 年度最佳协同奖
海尔产城创	2020 年度优秀供应商

（四）严控质量

作为建筑建材系统服务商，东方雨虹将质量作为公司立足之本，成立产品质量监督管理中心，设置严格的产品质量控制流程；在品质经营方面，东方雨虹以“合法合规经营”为基本准则，以“过程管理”为核心，坚持“质量第一”，用高品质的产品与系统服务铸就好口碑。

东方雨虹严格管理以及系统的约束使得研发、采购、生产、检测、销售、施工全业务链条相关的流程脱节未全部打通。东方雨虹历时十年，将技术、产品、管理、服务各个层面串联并相互交融，打造“产品唯一身份全供应链管理协同系统”，从产品研发开始、到原材料采购、生产过程控制、成品检测控制，再到后期的销售、施工工程，实施了以二维码为介质的产品唯一身份全生命周期可追溯管理系统。质量系统五位一体确保万无一失。为了确保产品质量，东方雨虹设置了严格的质量控制流程，从原材料进厂到成品出厂经 5 级检验，层层把关，确保出厂产品合格。同时，东方雨虹注重以标准控制质量，全国十余家工厂质量控制被统一在一个标准之中。原材料、中间品、成品全部有内控，涉及 1000 多项内控标准，所有工厂产品质量一致。

通过预防质量控制系统与第三方检验监督模式，东方雨虹实现了生产全过程的产品质量控制，全力保障满足客户需求质量目标的生产。围绕“设计是前提，



随着东方雨虹国际化战略的全面实施,公司生产的优质产品远销德国、巴西、澳大利亚、美国、加拿大、俄罗斯、日本、新加坡、韩国、中非、南非等超过100个国家和地区。

实例 1 以下为 2020 年东方雨虹承接的部分国际项目:

项目名称	产品系统
阿尔及利亚奥兰体育馆	TPO 防水卷材
埃塞俄比亚银行大楼项目	基层处理剂
安哥拉华为总部大楼项目	PU301 防水涂料、丙烯酸 HCA-101、弹性体(SBS)沥青卷材、 聚合物水泥 JSA-101
巴基斯坦卡拉奇核电项目	聚合物水泥 JSA-101、GES310 防水涂料
马尔代夫机场扩建	PMT-3020TPO、硫酸钡防辐射抹灰砂浆
沙特海外隧道	短丝土工布、复合防水板
尼泊尔博卡拉机场	聚丙烯长丝土工布
赞比亚电信大楼	水泥基渗透结晶型防水涂料、聚合物水泥 JSA-101
中国驻迪拜总领事馆馆舍新	高强度双面自粘沥青防水卷材
中国驻刚果(金)大使馆	弹性体(SBS)沥青卷材、SAM930 自粘卷材

实例 2

2020 年,东方雨虹喜获 2020 年中国交建马来西亚东海岸铁路项目总经理部年度优秀供应商称号,在“一带一路”新的旗舰项目——马来西亚东海岸铁路建设中,东方雨虹提供了强有力的支持与保障。2020 年全年,东方雨虹为该项目供应隧道防水系统。面对海内外严峻的疫情形势,史无前例的压力和难题接踵而来,交通受限,海运货柜匮乏,马来无车送货等。重压之下,东方雨虹迎难而上,“高效率、高品质”的服务理念。在加强疫情防护管理和防护设施配套的前提下,确保物资准时、安全到达,进一步提升中国企业和中国品牌的影响力。



Our Ref : CCCC/EORL/HQ/PD/2021/006
Date : 8 February 2021
ORIENTAL YUHONG TECHNOLOGIES (MALAYSIA) SDN BHD
Faktor Tower, Lot 36/01, 3rd Floor, Tower 1,
Jalan Desa Bahagia, Taman Desa
58100 Kuala Lumpur, Malaysia.
Attn : Mr. Hu Zhongqiu
President
Dear Madam,
ENGINEERING, PROCUREMENT, CONSTRUCTION AND COMMISSIONING OF THE
EAST COAST RAIL LINK PROJECT
Award of Excellent Supplier of the East Coast Rail Link Project for Year 2020
Congratulations!
We are pleased to inform that Oriental Yuhong Technologies (Malaysia) Sdn Bhd has been
awarded as Excellent Supplier of the East Coast Rail Link Project for Year 2020.
The year 2020 had presented us with various challenges especially the outbreak of Covid-19
pandemic, you have successfully overcome the difficulties by dedicated effort and made an
outstanding performance for your supply work.
We would like to hereby convey our appreciation to you for your excellent performance and
great support to the Project. Please keep up the good work and we look forward to your
continued excellent performance in future.
Once again, congratulations!
Yours faithfully,
For and on behalf of
China Communications Construction Group (CCCC) Sdn Bhd

Mr. BAI YIZHUAN
Managing Director



二、合作共赢

东方雨虹本着平等、合作、共赢的理念与合作伙伴开展深度合作，维护稳固且高效的供应链，不断将社会责任理念推广到供应商伙伴中，积极拓展公司、合作伙伴、行业的发展空间，共同应对各类环境和社会的挑战。以品牌责任为理念，为客户提供全流程、多维度、深沟通的优质服务。

(一) 供应链责任管理

东方雨虹的原材料供应商主要有中石油、中石化、塞拉尼斯、巴斯夫、巴斯尔、瓦克化学等国内外优秀企业，经过多年合作，公司与上述公司形成紧密的战略合作关系，是这些企业在中国最大的行业客户之一。

集中采购是东方雨虹的主要采购模式，以全球化、信息化、阳光采购、诚信至上、环保、遵纪守法为管理理念，携手上游客户共同发展。以进料检验过程、采购管理过程、仓库管理过程、生产管理过程、出场检验过程、质量管理过程、技术工艺管理过程作为供应商现场认证的主标准，以确保产品供应质量。

公司还引入突击检查，从技术研发、制程控制、仓储物流方面把控质量，并长期采用供应商准入认证体系，确保质量的同时也在技术方面展开交流探讨。此外，东方雨虹对经销商采取大力扶植的态度，凭借鲜明的品牌定位，前瞻性的销售策略，协助合伙人解决融资、公司化运作的问题，提供完善的技术支持，与经销商互信互惠，平等共赢。面对广大终端消费者对优质防水产品的需求，公司通



过业之峰、阔达、居然之家、金螳螂等大型家装公司和建材市场的千家万店走进普通百姓家。

采购供应中心持续提升内部服务质量，致力于供应链管理工作的全面信息化、高效化、职业化。以总拥有成本最低为目标，不断提升地方工厂采购部的供应链管理能力和绩效考核方案，以结果为导向切实提高供应链管理成效。从公司发展、采购管理模式、供应商绩效、战略供应商建设等方面，建立高效供应链，联合开发推动行业技术不断更新，供应商多维度不断改进，以赢得同业及客户的尊重。成为具有共同价值观的合作伙伴，实现共赢。

2020年东方雨虹与巴斯夫、埃克森美孚、利安德巴塞尔、瓦克化学等国际知名企业开展技术交流活动，东方雨虹自成立以来，始终坚持国际化步伐，与众多海内外化工巨头保持着技术、市场、产品及施工工艺等多维度的密切合作。东方雨虹不懈打造高品质产品和系统解决方案，不断进行技术创新，推动行业朝着可持续发展方向前进。

（二）客户责任管理

近年来，东方雨虹已从防水系统服务提供商转型升级为建筑建材系统服务商，并提出了向全国市场布局的战略愿景。目前，公司在中国北京顺义、上海金山、湖南岳阳、辽宁锦州、广东惠州、江苏徐州、山东德州、云南昆明、河北唐山、陕西咸阳、安徽芜湖、浙江杭州、山东青岛、安徽滁州、河南濮阳、湖北荆门等地建设三十多个生产研发物流基地。



生产研发
物流布局图



公司现有产能利用充足，运营情况良好。近几年的高速发展，市场需求不断提升，市场容量不断扩大。公司将在华东、华北、东北、华南、西南地区建设生产基地和进一步扩产，实现市场全覆盖，完成面向全国的战略布局。

公司目前布局 80 多条国际先进生产线。各生产线年设计产能：防水卷材约 6 亿多平米，防水涂料约 150 万吨，砂浆类产品约 300 万吨，保温材料约 420 多万立方米，建筑涂料近 50 万吨，非织造布约 25 万吨。

东方雨虹公告投资项目一览表

投资地点	公告投资项目
安徽芜湖	项目名称：东方雨虹绿色建材（芜湖）产业示范园 项目主要内容：新型节能保温密封、防水、功能涂层材料等绿色民用建材



投资地点	公告投资项目
广州花都	项目名称：东方雨虹大湾区绿色建筑建材产业园及国际绿色建筑建材中心 项目内容：综合布局公司旗下绿色建筑建材产品生产线
河北保定	项目名称：东方雨虹绿色建筑新材料产业园 项目内容：德爱威水性涂料、节能保温材料、高分子卷材、特种砂浆等
海南洋浦	项目名称：东方雨虹海南洋浦绿色新材料综合产业园 项目内容：分两期进行，涵盖改性沥青防水卷材、防水涂料、聚羧酸高性能减水剂、聚氨酯或其他建材类产品，以及配套的生产办公设施等。
江苏启东	项目名称：东方雨虹新型建筑材料生产基地 项目内容：沥青卷材、防水涂料、特种砂浆等绿色民用建材及物流仓储等。
重庆江津	项目名称：东方雨虹绿色建材生产基地及成渝区域总部 项目内容：新型建筑防水材料、节能保温密封材料、新型功能涂层材料、特种砂浆及绿色民用建材等产品的研发、生产；成渝区域总部经济项目。
湖南常德	项目名称：常德天鼎丰非织造布项目 项目内容：各类工业无纺布（非织造布）、胎基布及相关原材料。
吉林长春	项目名称：东方雨虹绿色建材生产基地项目及区域总部 项目内容：防水、节能保温材料、民用建筑材料、特种砂浆、建筑涂料、粉料等的产品研发生产；区域总部项目
辽宁沈阳	项目名称：东方雨虹绿色建材生产基地项目及辽宁区域总部 项目内容：防水、节能保温材料、民用建筑材料、特种砂浆、建筑涂料等产品的研发、生产；辽宁区域总部项目
江西南昌	项目名称：东方雨虹江西生产基地 项目内容：防水材料生产车间、保温材料生产车间、综合生产车间和配套仓储、企业综合办公与研发大楼等



投资地点	公告投资项目
山东济南	项目名称：东方雨虹山东区域总部及绿色建材生产基地 项目内容：山东区域总部；新型建筑防水材料、节能保温密封材料、新型功能涂层材料、特种砂浆及绿色民用建材等产品的研发、生产
湖南邵阳	项目名称：东方雨虹新材料生产项目 项目内容：新材料生产及配套项目生产
河南郑州	项目名称：东方雨虹绿色建筑新材料生产基地 项目内容：防水、节能保温材料、民用建筑材料、特种砂浆、建筑涂料等产品研发生产项目

针对客户需求，提供有效的系统解决方案。2020年东方雨虹为客户提供的优质专业服务具体明细如下：

区域	新建及维修方案（份） （含系统解决方案）	技术支持 （次）	标书及资审（个） （含辅助投标）
北方公司	3942	1873	2842
华东公司	1725	827	1073
华南公司	2504	2534	1052
合计	8171	5234	4967

（三）消费者权益保护

中国建筑防水市场龙蛇混杂，假冒伪劣现象严重。为了捍卫消费者权益，东方雨虹除了为消费者提供电话查询和官网在线查询两种防伪查询模式外，还专门成立“品牌维权部”，设立举报电话，对所获取信息进行分析并有针对性地安排人员进行取证，通过摸排线索并对掌握的证据核实后，协助执法单位进行针对性打击，保护消费者的合法权益。

东方雨虹对于涉假案件达到立案标准的必须要追究刑事责任，不接受任何形式的赔偿和谅解情形，最大化追究犯罪嫌疑人的刑事责任。2020年打击假货行为公安立案14起、刑拘17人、判刑3人、扣押防水卷材120000平米、防水涂料1800公斤。

全员打假，共同参与。要求公司所有人员发现涉假、扰乱市场秩序的行为、破坏公司品牌的事件要积极举报。市场流通领域，发现侵权案件，主要是举报到当地的市场监督管理局，进行行政查处；案值较大的，达到刑事立案标准的，就直接举报到公安的经侦部门；通过执法部门的协助，再进行追根溯源，无论是建材市场，还是项目工地，确保购买和使用东方雨虹品牌的材料都是正品，让消费者放心。

（四）让行业在阳光下运行

作为中国建筑防水协会会长单位，东方雨虹为行业的发展积极建言献策，促进行业的规范发展。国内建筑建材行业集中度较低，市场竞争不够规范，“大行业、小企业”依旧是行业发展标签。其中生产企业众多，除少部分企业整体水平较高外，大多数企业规模小、技术水平及技术工艺落后，市场充斥假冒伪劣、非标产品，落后产能过剩，竞争无序，行业安全环保问题突出。东方雨虹以强烈的自律投入市场，对标国际最优秀的同行，坚持披露履责信息，坚持品质经营，以实际行动捍卫健康、正义、公平的竞争环境，让行业在阳光下运行。



第二章 科技创新

本章涉及企业对客户的责任，包括生产优质产品、提供良好服务、促进科技创新、保护客户基本权益等内容。

东方雨虹从公司和行业市场情况出发，以“科技创新，产业报国”为指导思想，构建日益完备的科技创新体系，将自主创新理念贯穿于生产及工程实践中，以国内领先、国际先进的创新成果，引领行业的发展方向，推动行业的进步，增强公司和行业的可持续发展能力。

一、创新机制引领发展

公司依据技术创新战略，建立了集产品研发、生产工艺、应用技术、工程技术、检验检测、海外研发、战略储备为一体的科研平台，形成了覆盖“系统设计、材料研发、施工及技术服务”的系统研发“航母战斗群”，先后承接国家“863”计划、国家重点新产品、国家火炬计划等国家项目。

科研平台

产品研发	产品研发中心
生产工艺	生产工艺装备研发中心
应用技术	应用技术研发中心
工程技术	工程施工技术研发中心
检验检测	CNAS、CMA 认证标准化实验室
海外研发	防水涂料全球卓越研究中心
战略储备	特种功能防水材料国家重点实验室 高分子防水材料及产品研发平台 高分子材料研发中心

在人员配置方面，东方雨虹拥有技术研发人员 439 名，1 位国务院津贴专家，25 位技术带头人，先后引进博士后人员 13 人，其中 2020 年引进 4 人，外聘 5 位工程院院士，7 位国际知名科学家。先后与美国、加拿大、香港地区以及国内高校与研究机构的 15 名客座教授开展研究或不定时的技术交流指导。



公司与四川大学、北京化工大学等高校通过开放课题的形式开展技术合作。在全国 16 个省市 23 所高校建立官方联络，研商东方雨虹与高校产教融合合作模式。截止 2021 年春节前，推进合作落地院校包含 211/985 院校 14 所，一本高校 3 所，普本院校 6 所。公司率先与“双一流”名校：中南大学、重庆大学签订战略合作协议，校企双方通过“产学研”协同发展，在人才培养、科学研究、科技服务等领域深入合作，将产业与教育密切结合，促进双方实现互利共赢、共同发展。

公司鼓励技术人才参与国家级、省部级及其他外部人才培养，2020 年 1 人获评第二十四届北京优秀青年工程师、1 人获得北京市科协青年人才托举工程支持，1 人获评北京市政府特殊津贴技师称号。

在机制保障方面，为奖励在公司科学技术进步和技术创新活动中做出贡献的组织和个人，公司制定了《科技成果奖奖励办法》，并于 2020 年开展了第七届科技成果奖评选，累计 16 项科技成果获奖。此外，公司还设立了《研发人员激励制度》《知识产权成果管理制度》等，对专利、论文等成果给予奖励，各项激励政策的实施，有效地调动了研发人员的工作积极性和创造性，保证了各项研发工作的高效运行。

实例 2020 年 12 月 16 日，东方雨虹特种功能防水材料国家重点实验室第一届学术委员会第五次会议在京召开。会上就过去五年筹建期间的整体运行、人才团队建设、研究项目与取得的科研成果、未来工作规划等做详细汇报。东方雨虹将继续大力支持特种功能防水材料国家重点实验室的建设，将国家要求和企业发展结合起来，积极承担社会责任，大力培养科研人才，完善和落地专家意见，解决建筑防水领域的难题。

二、创新平台汇聚力量

东方雨虹搭建内部、外部研发平台，加强与企业、高校的合作，开展多层次的产学研合作。



公司秉持“技术第一、创新第一”的理念，多年来与美国里海大学、北京化工大学、中科院化学所、陶氏化学、巴斯夫等一批科研院所和国际知名化工企业建立合作关系。公司分别与美国里海大学建立“乳液聚合实验中心”，与北京化工大学、青岛理工大学共同研发高耐候纯聚脲弹性涂料、喷涂式高浓度自硬型橡胶沥青涂料等几十项技术成果；还与北京化工大学、天津大学、湖北工业大学等院校采取设立奖学金方式共同培养人才，促进与高校良好的合作关系。

公司结合战略发展、产品质量及施工和服务的要求，不断识别相应的法律法规及各种规章制度，以满足各相关方要求，为公司可持续发展带来资源优势。

实例 1 东方雨虹与瓦克化学开展第七届“创新日”

2020年12月14日，东方雨虹与瓦克化学第七届“创新日”活动在京举行。经过十年的合作积淀，东方雨虹与瓦克化学已建立稳定的双赢合作机制。今年是双方连续第七年举办“创新日”活动。期间，双方技术和研发团队就当前正在进行中的合作项目、未来计划合作开发项目等进行深入沟通。基于瓦克化学和东方雨虹联合实验室的技术实力，双方将进一步加强战略合作，在建筑防水、建筑涂料等领域发挥更强大的技术竞争优势。

实例 2 东方雨虹与万华化学开展合作研发交流活动

为加强上下游联合研发，通过产品创新引领行业健康发展，实现双赢互补的创新合作模式，8月29日，东方雨虹的研发、生产、采购管理团队到访万华化学集团股份有限公司烟台磁山总部。



三、创新成果彰显实力

公司多个产品通过国际认证，其中 GES-300 无溶剂单组分聚氨酯防水涂料通过德国 GEV 环保检验，获得 EC1+认证。地下空间防水防护用高性能多材多层高分子卷材、TPO 防水卷材及多种聚氨酯产品出口美国、德国、新加坡等国家，应用到新加坡地铁、以色列国际机场、乌兹别克斯坦铁路隧道等多项重大国际工程中，获得用户认可。2020 年“高耐水聚合物水泥防水涂料关键技术及应用”、“近零 VOC 无溶剂 MDI 体系单组分聚氨酯防水涂料”、“高分子膜基自粘沥青防水卷材绿色和智能化成套技术装备研发及应用”三项技术及成果经中国建筑材料联合会鉴定，填补了国际空白，达到国际领先水平，另有一项成果“仿瓷混凝土防护改性树脂耐腐蚀防水层系统技术及其应用”，达到国际先进水平。

重大创新项目：东方雨虹企业技术中心承担 3 项国家火炬计划项目，2 项国家重点新产品技术，1 项国家 863 计划项目，36 项核心技术通过科技成果鉴定，150 项自主创新产品，41 项主编或参编国家/行业/地方标准，44 项企业标准、图集及工法。

专利：截至 2020 年 12 月 31 日，公司累计拥有有效专利 961 件（发明 294 件、实用新型 592 件、外观设计 75 件），其中国外有效专利 3 件（美国 1 件、澳大利亚 1 件、新加坡 1 件）。

四、创新应用实例

(一) 应用技术研究及推广

东方雨虹应用技术中心位于北京顺义，占地 1000 m²，下设应用技术与基础课题综合研发部、部品系统研发推广部、技术支持服务部、综合管理部。东方雨虹应用技术研究主要包含四个方向：新品应用技术研究（识别应用风险，确定应用场景，提炼应用优势）、已有产品应用技术研究（解决实际应用问题，进行产品耐久性研究，施工工法的改进及工机具的研发升级）、部品系统应用技术研究（保持系统耐久可靠，各领域部品系统研发与推广）和行业整体应用技术研究（掌握行业整体情况，不断提升产品应用体验）。

针对不同产品的性能进行有针对性的技术创新，以下为公司 2020 年在主要产品和施工体系等方面正在开展和完成的主要试验课题项目：

实例 1：各种防水材料相容性研究

项目介绍：行业内目前各类防水材料复合使用情况较多，如卷材复合涂料、沥青卷材复合高分子卷材、不同类涂料之间复合。规范上对于防水材料的相容性有明确要求，但目前空有规范的规定，而无检测方法和评价依据，无法验证，无法监管。为了保证防水系统的可靠性，公司投入大量人力、物力，将各类防水材料分门别类，对于市面上常见的复合做法进行试验再现，从材质和工法两个方面进行研究，积累试验数据。

试验进展：制样完成，已经完成部分试验内容，有阶段性研究成果。

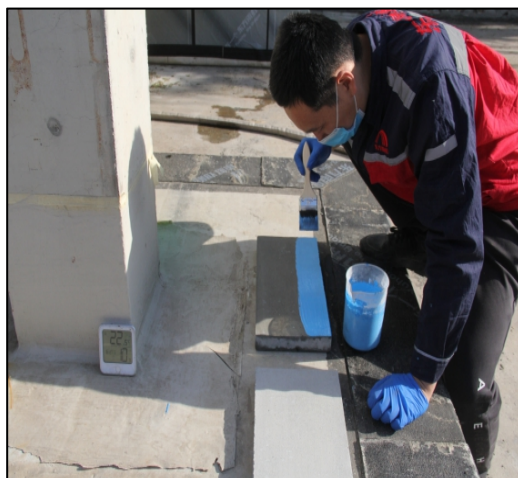

各种防水材料相容性研究

实例 2：部品系统研发与推广-宜顶工业化装配式屋面系统

项目介绍：宜顶工业化装配式屋面系统是提供一种自屋面结构楼板以上的整套的绿色装配式屋面系统。涉及材料包括防水、保温及压铺面层等。相对传统屋面系统，该屋面系统具有抗窜水、易于维修更新、工期较短、整体荷载轻的优势，且具有 3 项专利授权，是一种新型的绿色装配式屋面系统。

试验进展：宜顶屋面系统通过 13 级抗风揭试验，并取得试验报告；屋面极寒地区保温效能试验正在进行中；除上述试验外，宜顶屋面还进行了抗窜水、零坡度排水、屋面维修效率等性能的应用试验。宜顶屋面系统已成功运用在诸多项目中，其中有代表性的是雄安设计中心、呼伦贝尔北疆明珠、哈尔滨对青食品工业园项目，取得了非常好的应用效果。



宜顶工业化装配式屋面系统

实例 3：防水材料老化机理及耐久性研究

项目介绍：该项目通过防水材料的自然暴露老化试验，获得防水材料机械性能和防水性能随时间衰减的规律。同时进行该种防水材料的加速老化试验，结合两种研究方法，评价防水材料的耐久性，并预估样品防水材料服役寿命。提炼并推广屋面防水材料耐久性方面的特殊指标。同时，经过耐久性评价，对于新老产品的耐久性 提供行业领先的试验数据支持，做到产品差异化。该项目的研究，可以获得屋面防水材料性能随服役时间而衰减的规律，这个规律是材料劣化过程的基本依据，这些基础数据能够支持防水材料耐久性研究，与防水材料加速老化试验、疲劳加载试验相互印证，推得材料的可靠性和服役寿命。

试验进展：目前已经完成北京，锦州，咸阳，惠州的暴晒场建设及暴晒样品的投放，开展了东方雨虹主要产品的自然老化研究。同时开展了部分种类防水材料的人工加速老化研究，有阶段性的试验成果。



防水材料老化机理及耐久性研究

实例 4：SBS 改性沥青卷材恒定热熔试验机

项目介绍：SBS/APP 高聚物改性沥青防水卷材是我国运用最为广泛的防水卷材，之前人们对于其应用性能的评价都是依靠人工热熔卷材表面，然后通过观察卷材表观，如沥青光泽度、表面平整度和出油性等指标来进行评价。但事实上，此类试验极易受人工操作稳定性的影响，如烘烤速度、烘烤角度、火量大小等因素。为了保证应用性能评价严谨准确，特研发此设备后，可以真正做到烘烤时间、烘烤速度、火量大小完全保持一致，在测试时剔除变量，更快、更准确评价各类热熔卷材的施工应用性能。

试验进展：此设备已研发制造并投入使用，用于各类热熔卷材应用性能的评价，取得了较为理想的预期效果。

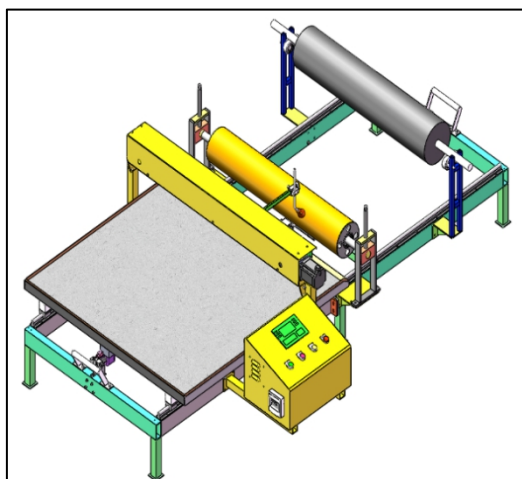

SBS 改性沥青卷材恒定热熔试验机

实例 5：水浴加热槽（聚氨酯加热）

项目介绍：聚氨酯在冬季粘度增大，人工滚涂/刮涂效率较低、施工劳动强度大，施工困难，涂料厚度很难保证，浪费材料徒添成本。水浴槽预加热设备用于聚氨酯在冬季施工，设备可以根据现场和环境要求设定加热温度，到达预设温度后能够做到恒温控制。有效解决冬季聚氨酯粘稠度大防水施工人工滚涂困难的问题，聚氨酯在加热到 40°C 以上基本是流动性液态，非常利于人工滚涂/刮涂。

试验进展：220v 电热管式水浴加热槽，已推向市场并批量生产；正在进行电磁加热式水浴槽结构设计，准备对单相 220v 和三相 380v 两种加热方案进行性能测试，储备技术方案。



水浴加热槽

实例 6：屋面排气罩

项目介绍：屋面排气罩属于屋面防潮排气技术领域。由依次设置的钢筋混凝土结构层、保温层、找平层、防水层、保护层复合构成屋面，其特征在于保温层内设置纵横贯通的排气通道，排气通道上连通设置伸出屋面的屋面排气罩，伸出的屋面排气罩外壁紧贴密封设置防水层、防水附加层。上述屋面排气系统，保温层内设置纵横贯通的排气通道，排气通道上连通设置伸出屋面的屋面排气罩，使得保温层内的气体能够及时排出，有效防止了屋面因水的冻胀、气体的压力导致屋面的开裂破坏，延长了屋面的使用寿命。

试验进展：已完成直径 120mm 高度 250mm 系列屋面排气罩结构设计、性能测试，并批量生产；直径 60mm 高度 220mm、直径 70mm 高度 550mm、直径 120mm 高度 550mm 系列屋面排气罩可按订单进行生产。

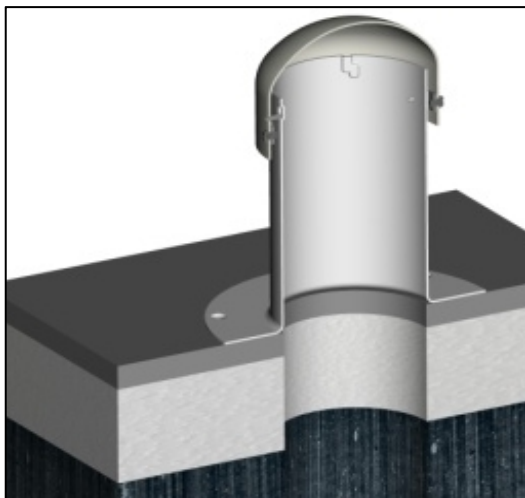

屋面排气罩

实例 7：深层注浆套件

项目介绍：深层注浆是一套地下室侧墙及底板渗漏深层注浆维修体系及施工方法，能够实现在建筑物混凝土结构层渗漏迎水面进行注浆解决渗漏问题。使用特制加长金刚石水磨钻头进行深孔钻孔，将独创的大流量高压力快接注浆针头直接送入混凝土结构层最深处，配合定制的超高压大流量的注浆机让密封材料直接

注入渗漏迎水面。并且,可以根据渗漏情况,在深孔的中段放入另一颗注浆头进行二次或多次注浆。

试验进展:已完成直径 18mm 全金属和金属塑料复合两款深层注浆头,以及长度 150mm、270mm、500mm 深层注浆头专用注浆器的结构设计、性能测试,并批量生产。

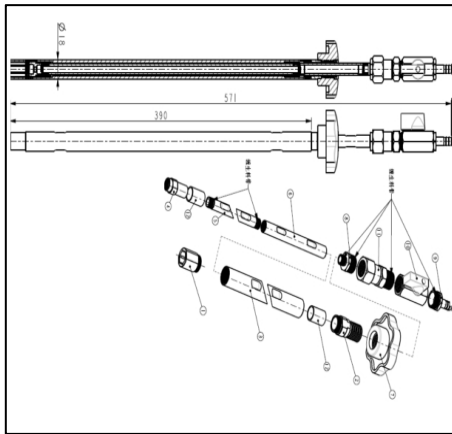

深层注浆套件

实例 8: 层间注浆套件

项目介绍:层间注浆是一套地下室顶板及屋顶楼板渗漏再造防水层维修体系及施工方法,能够实现在建筑物混凝土结构层渗漏迎水面进行注浆再造防水层解决渗漏问题。使用独创的大流量快接层间注浆头直接送入混凝土结构层和防水层之间,配合定制的超高压大流量的注浆机让密封材料直接注入渗漏迎水面。

试验进展:已完成直径 13mm 层间注浆头结构设计、性能测试,并批量生产。

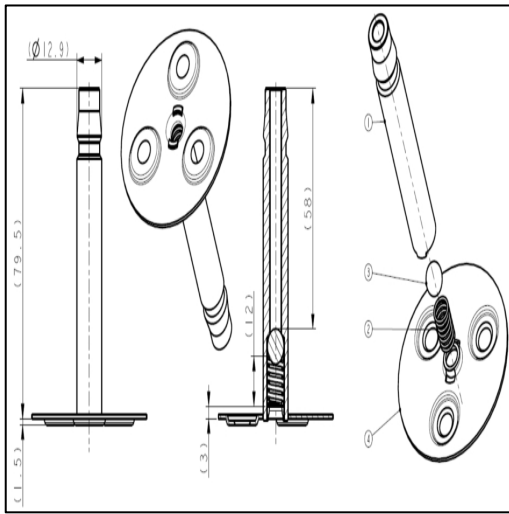

层间注浆套件

(二) 创新营销系统

将技术、产品、管理、服务各个层面串联并相互交融，以信息化和工业化融合体系为支撑，为提升企业可持续竞争优势，东方雨虹不断在“产品唯一身份全供应链管理协同系统”上自我超越。东方雨虹“产品唯一身份全供应链管理协同系统”是一个以质量为核心打造的平台。它以二维码标记为信息传递介质，利用互联网，对外连接上下游供应链，对内打破信息孤岛、整合资源，历时 10 年打造。

作为全球化的建筑建材系统服务商，东方雨虹目前已经发展多位经销商和合伙人，可以通过 DMS 系统快速了解最新销售政策与促销方案，及时做出业务调整、补充货品、下达订单。来自全国各地的客户订单，通过 DMS 发送至 SAP 系统。订单信息集中到北京生产运营中心，中心计划物流专员按照配送半径、产能、到货时间、库存等因素分配给最优的生产工厂，从而实现资源优化配置。

东方雨虹充分利用互联网+的优势，与供应商们达成协同，完成需求与服务过程管理。发布采购需求、投标报价、签订合同、确认订单，发货通知、质检与投诉、开票与收款等都可以通过 SRM 系统完成。东方雨虹的金字招牌是用过硬质量铸成的。通过密集的原材料检测、中控检测、成品检测，实现高品质、高标准要求。质量监督中心检验人员完成检测标准动作后，检验数据自动传至云中心。

在 LIMS 质检系统上，可进行研发、生产、检验三类质量数据对比，促进产品品质的提升。

（三）创新管理模式

东方雨虹接受一切勇于打破常规的新方法、新模式，致力于为客户提供最优质的产品和服务。切实履行“生产过程自动化，商务运营电子化，管理方式网络化，决策支持智能化”的二十八字两化融合方针，根据实际情况不断尝试信息化的深度应用，用信息化的手段指导生产，不仅为科技创新和管理提供新思路，还在提高产品研发、节能安全等方面提供了强有力的保障。

实例 1 把建设全心全意为客户服务的数字化营销平台放在信息化建设首位，将客户模拟体验、CRM 客户关系管理系统、经销商业务管理系统、移动应用、微信平台等系统进行整合，通过此平台实现企业与客户零距离沟通，使企业、市场与用户的互动程度和范围得到极大扩展。通过信息系统的建设，系统与系统间的相互集成，一方面使内部管理得到了完善，提高了各部门办公与决策效率，也使客户更加的方便，赢得客户认可的同时扩大了市场占有率，被工信部认定为“两化融合”试点单位，成为全国首批通过两化融合评定的企业。

实例 2 东方雨虹提出“平台+创客”的经营管理新思路，一方面是对公司平台的打造，包括品牌、研发、生产、物流、仓储、市场、人力和财务等公共保障职能的高效搭建；另一方面，是对前线作战团队（创客、合伙人）的吸引和培育，使之“敢于作战，善于作战”。它不仅是一种管理方式的变革，更重要的是对人才观念的变革，让个人与组织长期组合起来，共同生长，共担责任，共享价值的一种适应现代市场经济发展的有效模式。

第三章 资源与环境

本章涉及的企业在节能减排、应对气候变化、保护环境方面的责任贡献，主要包括绿色管理、绿色生产和绿色运营等。

为了给未来留一片绿色，东方雨虹力求在自身的经营活动及生产、施工过程中最大限度减小对环境的影响。公司积极建设节约型和环境友好型企业，通过创新节能减排的理念、技术和管理机制，不断提高能源利用率，切实提高能效、循环利用资源，减少污染排放。将环境要素放在突出位置，积极响应国家绿色低碳发展，构建绿色低碳，减少碳排放的运营方式，用实际行动助力“2030 碳达峰、2060 碳中和”的气候行动目标。

一、绿色管理

(一) 环境管理架构

东方雨虹建立健全环境管理体系、开展环保宣传教育，推动供应链环境责任，继续以“绿色生产、低碳环保”为管理方向，推进环境管理的日常化、系统化和标准化，使环境管理绩效进一步量化，具体评价环境影响。

公司建立了由集团、中心、工厂/子公司等构成的规范化环保体系，管理实行属地管理原则，三级管理，各级组织实行一把手负责制。一级管理部门由公司集团管理，分管总裁负责；二级管理部门由制造集团总裁负责；生产运营中心负责安全环境管理、建设开发和工艺装备中心负责节能降耗管理；三级管理部门由各工厂/各分子公司总经理负责；安环管理部负责安全环保管理；设备能耗部负责节能降耗工作；生产部门负责节能降耗和安全环保工作的落地实施。



集团建立环境管理制度体系，并制定相应计划、执行、检查、改进等环境管理制度。深入探索绿色管理模式，完善节能工作组织管理体系，有效夯实节能减排管理基础，将绿色环保低碳理念贯穿于研发、生产、应用的全过程。

建立健全环境管理体系

东方雨虹建立健全 GB/T 24001-2016 环境管理体系，制定相应计划、执行、检查、改进等环境管理制度。开展环保宣传教育，推动供应链环境责任，继续以“绿色生产、低碳环保”为管理方向，推进环境管理的日常化、系统化和标准化，使环境管理绩效进一步量化，具体评价环境影响。公司不断加大对绿色环保工作的投入和审查力度，确保所有工厂的新改扩建项目环境保护验收 100%通过，环境污染治理设施 100%达标排放。集团深入探索绿色管理模式，完善节能工作组组织管理体系，有效夯实节能减排管理基础，将绿色环保低碳理念贯穿于研发、生产、应用的全过程。

目前东方雨虹上海、岳阳、锦州、徐州、惠州、昆明、唐山、咸阳、芜湖、建德、莱西、濮阳、德阳、荆门、DAW 建德等十多个生产物流基地已取得质量管理体系认证、环境管理体系认证、职业健康安全管理体系认证，9 个生产物流基地通过能源管理体系，北京工程公司、上海工程公司、广东工程公司在内的 8 家工程公司通过三体系认证，全集团共获得 88 张中国环境标志认证（十环认证）证书，其中唐山、锦州、惠州生产研发物流基地亦相继入选工信部绿色制造示范名单。

2020 年，东方雨虹咸阳、濮阳、唐山生产物流基地通过不断完善环保设施，提高环境管理水平，积极投入环保设施，认真履行环境保护社会责任，在国家重点环境区域的环境绩效分级评定中通过 A 级，为防水行业首批通过 A 级的企业。

（二）支持绿色低碳发展

赋能绿色建筑推动可持续发展

为响应国家走建筑“绿色化”之路，也为了能够更好的满足消费者对环保型住宅的需求，东方雨虹在绿色环保建材领域进行研发，积极履行企业社会责任，号召行业构建绿色产业链，打造耐久，高质，绿色的全寿命周期的防护，围绕节能增效，推动整个行业朝着可持续发展方向前进。

住建部出台《建筑节能与绿色建筑发展“十三五”规划》。要求 2020 年，建设低能耗、近零能耗建筑示范项目 1000 万平方米以上，鼓励开展零能耗建筑、正能建筑建设试点。2019 年 9 月，国家出台首部引领性标准《近零能耗建筑技术标准》通过国家标准对近零能耗建筑进行明确的定义。截止至 2021 年 3 月，北京市、河北省、河南省、山东省、天津市、上海市、安徽省、江苏省、浙江省、重庆市等 27 个省、自治区、直辖市出台了超低/近零能耗建筑相关政策。

近零能耗建筑是指适应气候特征和自然条件，通过保温隔热性能和气密性能更高的围护结构，采用高效新风热回收技术，最大程度地降低建筑供暖制冷需求，并充分利用可再生能源，以更少的能源消耗提供健康舒适的室内环境并能满足绿色建筑基本要求的建筑。

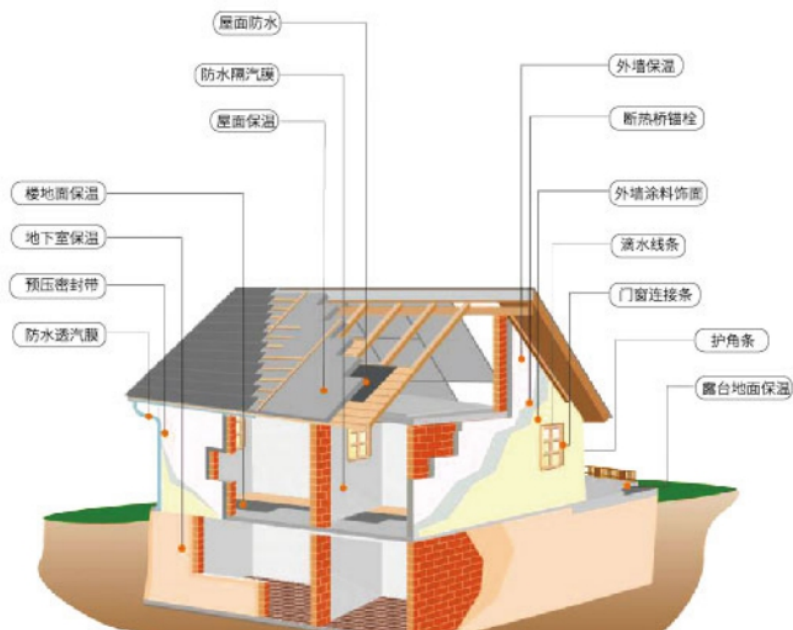

东方雨虹旗下卧牛山建筑节能打造中国首个集咨询、设计、采购、施工及运维的五位一体近零能耗 EPC 解决方案——“HEEC 近零能耗建筑服务体系”。与联合德国能源署（DENA）、德国被动房研究所（PHI）、中国建研院、北京节能中心、河北建科院等国内外近零能耗领域顶尖机构建立了长期、稳定、深入的合作。建立目前国内首个近零能耗建筑全寿期软件平台——“HEEC 近零能耗建筑智慧平台”集成设计模块、模拟施工模块、咨询校核模块、施工管理模块、产品溯源模块、物联网能耗监控模块、运维预警模块等。贯彻无纸设计、无废施工、无损运维的绿色理念。



实例 1 东方雨虹总部E座该项目位于北京市经济开发区，建筑面积 12173 平方米。采用 270mm 薄抹灰岩棉板外墙外保温系统，外墙铝板幕墙，270mm 挤塑板板屋顶保温系统，室内地面 2 公分挤塑隔音板，屋顶卷材防水系统。高效新风热回收系统通过热回收装置使新风和排风进行热交换，回收排风中的能量。在保证建筑舒适的同时，拥有显著的节能效果。与节能 65% 的建筑相比，可节约标准煤 120 吨/年，减少二氧化碳 345 吨/年，节省采暖制冷费用 75 万元/年。

实例 2 保定徐水北方研发中心办公楼位于保定市徐水区，建筑面积 1800 平方米，全面采用 HEEC 系统进行设计和施工，使用新一代外保温系统。使用物联网能耗监控系统，可在项目投入使用后对项目持续进行管理和运维，制定更佳的运营策略。相比于 65 节能标准建筑，预计每年可节约标准煤 19 吨，减少二氧化碳排放 51 吨。

近零能耗项目节能减排

目前，已累计进行近零能耗建筑保温施工 134.21 万平方米，相比于国内 65 节能标准建筑。每年节电 4697.35 万度，可节约标准煤 14092 吨，减少二氧化碳排放 38048 吨。相比于国内 75 节能标准建筑。每年节电 4026.31 万度，可节约标准煤 12078 吨，减少二氧化碳排放 32613 吨。

主要项目的节能减排数据统计							
注* (65) :相比于国家 65%节能标准/* (75) :相比于国家 75%节能标准							
项目名称	建设面积 (m ²)	节电 (kW·h)		节煤 (kg)		减排 (kg)	
		(65)	(75)	(65)	(75)	(65)	(75)



主要项目的节能减排数据统计

注* (65) : 相比于国家 65% 节能标准/* (75) : 相比于国家 75% 节能标准

项目名称	建设面积 (m ²)	节电 (kW·h)		节煤 (kg)		减排 (kg)	
		(65)	(75)	(65)	(75)	(65)	(75)
日照山水龙庭	5407	189245	162210	56773.5	48663	153288.45	131390.1
南通三建超低能耗绿色建筑产业园住宅实验楼	45333.44	1586670.4	1360003.2	476001.12	408000.96	1285203.024	1101602.592
北京(曹妃甸)现代产业发展试验区	190000	6650000	5700000	1995000	1710000	5386500	4617000
山东城市建设职业学院	21000	735000	630000	220500	189000	595350	510300
浙江建设职业学院	460	16100	13800	4830	4140	13041	11178
杭州孔家里74号被动式超低能耗建筑	1079	37765	32370	11329.5	9711	30589.65	26219.7
月上南湖被动式别墅	600	21000	18000	6300	5400	17010	14580
张家口蓝盾紫金湾	8477.5	296712.5	254325	89013.75	76297.5	240337.125	206003.25
北京北七家九年一贯制学校	29013	1015455	870390	304636.5	261117	822518.55	705015.9
冀东发展集成被动房样板房	850	29750	25500	8925	7650	24097.5	20655
雄安万科绿色研究发展中心被动房茶室	74	2590	2220	777	666	2097.9	1798.2
燕东建设被动房样板房	311	10885	9330	3265.5	2799	8816.85	7557.3
东方雨虹亦庄总部基地E楼	12173	426055	365190	127816.5	109557	345104.55	295803.9
荥阳建海当代公园阅MOMA	182351	6382285	5470530	1914685.5	1641159	5169650.85	4431129.3
大同市瑞城科技研发中心宿舍楼	11737.19	410801.65	352115.7	123240.495	105634.71	332749.365	285213.717



主要项目的节能减排数据统计

注* (65) : 相比于国家 65% 节能标准/* (75) : 相比于国家 75% 节能标准

项目名称	建设面积 (m ²)	节电 (kW·h)		节煤 (kg)		减排 (kg)	
		(65)	(75)	(65)	(75)	(65)	(75)
济南绿城玉兰花园 B9、B10	105964	3708740	3178920	1112622	953676	3004079.4	2574925.2
任丘万锦新城被动房样板间	438	15330	13140	4599	3942	12417.3	10643.4
太原首开花溪龙苑 28#	10500	367500	315000	110250	94500	297675	255150
石家庄利航观棠府	200000	7000000	6000000	2100000	1800000	5670000	4860000
石家庄利航棠樾府	62345.84	2182104.4	1870375.2	654631.32	561112.56	1767504.564	1515003.912
首堂·创业家	286300	10020500	8589000	3006150	2576700	8116605	6957090
郑州五方科技馆	3822	133770	114660	40131	34398	108353.7	92874.6
新乡云松·金华府域	92362	3232670	2770860	969801	831258	2618462.7	2244396.6
中德生态园·被动房住宅	66000	2310000	1980000	693000	594000	1871100	1603800
谷里·华东近零能耗参观展示体验中心	800	28000	24000	8400	7200	22680	19440
保定徐水项目	1800	63000	54000	18900	16200	51030	43740
扬州万科临时指挥中心&赛艇中心	2000	70000	60000	21000	18000	56700	48600
哈尔滨万科被动式商业盒子	904	31640	27120	9492	8136	25628.4	21967.2
合计	1342101.97	46973568.95	40263059.1	14092070.69	12078917.73	38048590.85	32613077.87

装配式施工有效节约耗材

东方雨虹作为产业链价值企业，推出 EDEE 宜顶屋面系统、装配式建筑围护结构密封防水系统、FD 干式地暖系统，以及装配式建筑涂料、装配式内外墙保温装饰一体化等解决方案，顺应装配式建筑发展要求，以创新服务守护建筑安全。

以绿色环保、降低渗漏概率、提高屋面系统使用寿命为基本出发点，东方雨虹开发了集防水、保温、抗风、防护、景观功能(可选)为一体的 EDEE 宜顶绿色装配式屋面系统。该系统采用的材料、构件均是在工厂中工业化生产，全部进行现场装配，可最大程度地节约大量耗材，节省资源消耗，节约施工的时间，工期可缩短 30%~45%，系统经济高效，整体荷载轻的优势，每种材料、构件都能发挥其最长的使用寿命，设计使用寿命期还可达 30 年，寿命终了 85%可以回收再利用。

东方雨虹围绕主业不断拓展产业价值链，发力建筑涂料、节能保温等领域，实现多维联动，为装配式建筑时代的到来提出了多元化的解决方案。装配式建筑将是未来行业发展的长期趋势，随着技术的成熟，系统的完善，未来建筑装配化率有望提升。安全、环保、绿色、节能的功效，使得其便于维护和更新，同时减少了资源消耗及污染物排放，是当下绿色建筑的首选。目前已在哈尔滨对青食品工业园、雄安设计中心、内蒙古融富花园小区等项目中得以应用推广。

实例 1 东方雨虹旗下德爱威(DAW)品牌针对装配式内外墙方面，提出了五套解决方案：弹性抗裂解决方案、防霉易清洁解决方案、耐污染高耐候解决方案、无机防火解决方案、建筑环保节能方案，可多维度、全方面解决装配式建筑涂料方面的问题。

实例 2 孚达科技致力于建筑保温材料及装配式内装产品、系统的开发和生产，以 FD 干式地暖系统为核心并探索 BIM 应用，通过系统软件搭接，采用节能计算、热工计算、VR 可视化、施工模拟等，深入地探索智能化工具及应用，为装配式内装、建筑信息化提供便捷服务。

(三) 环保技术研发及应用

长期以来，东方雨秉承“为人类为社会创造持久安全的环境”的初心使命，引领行业可持续发展。坚持质量为本、环保先行，产品生产和使用围绕“绿色设计、绿色生产、绿色施工、绿色建筑”理念，并与国内外优质供应商展开广泛深入合作，共同推进高性能及绿色环保产品的研发生产。

减碳/负碳排放设计

作为城市绿色基础设施建设的重要组成部分，种植屋面在国内许多城市得到大力推广。种植屋面是辅以种植土、在容器或种植模板中栽植植物来覆盖建筑屋面或地下建筑顶板的一种绿化形式。种植屋面的构造层次一般包括屋面结构层、找平层、保温隔热层、找坡层、普通防水层、耐根穿刺防水层、排(蓄)水层、种植土以及植被层。公司目前的产品序列能够涵盖保温隔热层、普通防水层、耐根穿刺防水层、排蓄水层。

通过多年的创新研发和行业经验的沉淀,东方雨虹已推出多种种植屋面防水设计方案。其中 ARC701、ARC711 与沥青涂料复合施工技术,在屋面及地下室车库顶板等推广耐根穿刺防水层可为建筑提供耐根穿刺功能,实现屋面、车库顶板种植绿植,不仅起到美化作用,还具有显著的固碳和释氧功效。2020 年 ARC701、ARC711 耐根穿刺产量达 6461.5 万 m²。

种植屋面防水体系包含“非固化复合耐根穿刺卷材”体系和“高分子复合阻根”体系,“非固化复合耐根穿刺卷材”体系可以保证阻根防水层与屋面基层达到微观满粘,杜绝窜水现象的发生,同时减少卷材的热熔施工工作量,缩短工期的同时提高防水可靠性。“高分子复合阻根”体系主要采用合成高分子类卷材,热塑性聚烯烃(TPO)防水卷材或高密度聚乙烯(HDPE)防水卷材作为阻根层,高分子类防水卷材拥有更优异的耐久性和化学稳定性,同时施工简便,无需动火作业,可大幅度降低施工过程的碳排放。

实例 1 绿色屋面使用特种反射隔热卷材与沥青涂料冷粘复合技术由传统的 4+3 二道防水设计,改进为 4+2 卷材涂料复合防水设计,通过高性能沥青涂料冷粘施工方案代替完全热熔复合系统,优化减少 75%的燃料消耗,减少施工过程中二氧化碳排放 75%以上,同时提高防水系统的可靠性与耐久性,提高防水使用年限。

实例 2 东方雨虹 2015 年开始立项研制被动式建筑防水节能产品,2017 年 07 月东方雨虹被动式建筑防水节能产品通过“康居认证”,同年 11 月入选被动房产品选用目录。截止 2020 年,近零能耗建筑用特种聚合物改性沥青防水卷材应用量超过 30 万 m²,今后,东方雨虹将继续致力于推动我国建筑节能技术的发展,以满足我国对近零能耗建筑的市场需求。

实例 3 特种非固化橡胶沥青防水涂料与系统满足建筑工程发展趋势,解决建筑渗漏、节能减排、低碳经济等相关政策发展而推出的,核心产品特种非固化涂料采用国际领先的特殊改性沥青技术可与沥青卷材采用热粘法复合使用,特种非固化融化温度降低 50°C,每年至少降低碳排放 4 万吨。

2020 年部分种植屋面及被动房应用项目

项目名称	应用材料
大兴区采育镇区 01-0128A 地块 R2 二类居住用地项(住宅楼等 38 项)-1#-4#住宅楼、地下车库 A 区地下防水工程	SBS 热熔卷材、ARC-711 阻根卷材、SPU-301 涂料
大兴区采育镇区 01-0128A 地块 R2 二类居住用地项目(1#住宅楼等 38 项)-8#-12#住宅楼、14#-16#住宅楼、20#-24#住宅楼、26#住宅楼、地下车库 C 区地下防水工	SBS 热熔卷材、ARC-711 阻根卷材、SPU-301 涂料



项目名称	应用材料
程	
北京大兴国际机场噪声区安置房及配套设施项目(榆垓组团 B 区) (五标施工段) 工程	SBS 热熔卷材、ARC-701 阻根卷材、PCC-501 涂料
华北公司防水项目部(高新区科技展示中心项目) 防水材料采购	非固化、PCC501、JSA; SBS 热熔卷材、ARC-701 阻根卷材
重庆市轨道交通 4 号线二期工程项目防水材料、土工材料采购	PMH3080、耐根穿刺防水卷材
香山一期安置房项目 C 地块工程项目地下防水专业分包工程	SBS 热熔卷材、ARC-701 阻根卷材
顺义区后沙峪镇马头庄村定向安置房项目 (1#住宅楼(回迁安置房) 等 15 项)	SBS 热熔卷材、SPU-301 涂料、JSA-101 涂料、ARC-701 阻根卷材
海玥铭邸项目	HDPE 卷材、BH2、非固化、SBS 热熔卷材、ARC-701 阻根卷材, 水泥基渗透结晶防水涂料
04-1#集租房等 30 项 (防水材料) 销售	非固化、SAM930 自粘卷材 SBS 热熔卷材、ARC-701 阻根卷材、SPU301
北京大兴国际机场噪声区安置房及配套设施项目(榆垓组团 B 区) (六标段) 地下室防水分包工程	SBS 热熔卷材、ARC-701 阻根卷材
黄浦区南浦社区 S010601 单元 F01 街坊 F01-01 地块租赁住房项目防水材料采购项目	水泥基渗透结晶防水涂料、ARC-701 阻根卷材、SPU301
北京大兴国际机场噪声区安置房及配套设施项目(礼贤组团 B 区) (四标段) 防水专业分包工程	SBS I PYPE3+3mm 热熔卷材; SBSIPYPE3mm 热熔卷材+ARC-701 阻根卷材; SPU-301 涂料 1.5 厚; JSA-101
鲁能领秀城 P5CC-X 地块项目	JSA101、SPU301、PBC328、SBS 热熔卷材、ARC-701 阻根卷材、SPU311
中铁十二局集团有限公司雄安新区容东片区 D2 组团安置房项目	SBS 热熔卷材、ARC-701 阻根卷材、JSA-101
北京大兴国际机场噪声区安置房及配套设施项目(榆垓组团 B 区) (七标段) -防水工程	SBS 热熔卷材、ARC-701 阻根卷材、SPU-301
唐山智慧领英小镇项目	SBS 热熔卷材、ARC-701 阻根卷材、SPU-301
北京大兴国际机场噪声区安置房及配套设施项目(礼贤组团 B 区) (五标段)	SBS 热熔卷材、ARC-701 阻根卷材、SPU-301

项目名称	应用材料
无锡望榆地铁生态置业有限公司 XDG-2019-53 地块建设项目防水工程	JSA-101、SAM930 自粘卷材、HDPE 高分子自粘胶膜预铺防水卷材、ARC-701 阻根卷材
实创医谷产业园（1#科研楼等 24 项）西区项目	SBS 热熔卷材、ARC-701 阻根卷材、JSA-101、SPU-301
中铁十五局集团有限公司城市绿心三大公共建筑共享配套设施 2 标段项目	SBS 热熔卷材、ARC-701 阻根卷材、JSA-101、SPU-301、PCC501、BPS202
学思路项目屋面工程	1.2mm 粘无忌自粘防水卷材（PET）；被动房屋面：PBW620、PBW630、PBW660
石家庄公司荣盛御府项目（二标段）被动房屋面及主楼地下周圈防水施工工程	PBW630、PBW650

绿色产品有效促进节能环保

东方雨虹在华东、华北建立近零能耗技术研发中心及展示中心。整合国内外近零能耗部品部件资源，通过新技术的引进、开发、整合，建立自有产品的高技术护城河。可自产石墨改性模塑聚苯板、岩棉板/条、环保型 XPS 板、胶粘剂和抹面砂浆、耐碱涂覆中碱玻纤网格布、断热桥锚固件、防水隔汽膜、防水透汽膜、饰面砂浆等近零能耗防水保温产品。

东方雨虹旗下孚达公司与环境保护部环境对外合作中心签署了《挤出聚苯乙烯泡沫行业 HCFC 淘汰项目合同书》，已完成 CO₂ 发泡替代 HCFC 发泡的整体技术改造，提高了产品的环保性，并通过环保部的验收。2017 年联合国授予“为保护臭氧做出宝贵贡献和努力”的荣誉证书。孚达公司采用 CO₂ 作为发泡剂原料生产高性能环保型 XPS 板，2020 年直接消耗 CO₂ 约 177.42 吨，且每年以 35%-45% 速度在快速增长。其次，孚达公司采用这种环保型发泡剂和阻燃剂技术体系，具有非常大的温室气体减排的环境效益。采用 CO₂ 发泡技术，属于“2030 碳达峰”和“2060 碳中和”的一种可行的技术选择。



围绕这种环保型新材料，研发出了一系列新应用技术体系，并在大量工程项目中得到广泛应用，如高强度干式地暖板、高强度保温装饰一体砖、楼地面保温隔声一体砖、整体卫浴基板、地下室侧墙板、海上风力发电基座等产品体系，已成功应用于建筑墙体保温、被动式超低能耗/近零能耗建筑、屋面保温、冷库保温、暖通系统、市政道路和桥梁、综合管廊、干式地暖、建筑地面隔声等领域，并取得客户的高度认可，成为多家房地产百强企业（TOP50 强）、工业客户（华为、京东方、OPPO 等）、冷链物流企业（宝能、京东、菜鸟等）的战略供应商。

根据相关国家标准中的定义，中国绿色产品是指在全生命周期过程中，符合环境保护要求，对生态环境和人体健康无害或危害小、资源能源消耗少、品质高的产品。评价指标选取遵循在产品生命周期中，消费者关注度高、消费升级急需、生态环境影响大，产品绿色与质量相融合，产品和企业双绿色的原则。2020 年东方雨虹三类产品获中国建材检验认证集团颁发的“中国绿色产品认证证书”。“中国绿色产品认证证书”是认证机构代表国家颁发给企业的荣誉证书。东方雨虹沥青基防水卷材（有胎改性类）、水性防水涂料、高分子防水卷材（塑料类）三类产品获得该项认可。



同时，东方雨虹近零能耗建筑用特种聚合物改性沥青防水卷材也在持续推广，目前特种聚合物改性沥青防水卷材应用量累计超过 30 万 m²，东方雨虹及旗下品牌连续 7 年入选康居中心被动式低能耗建筑产品选用目录。

实例 1 东方雨虹新型 TPO 高分子防水卷材，以热塑性聚烯烃弹性体为主要原料，采用进口优质 TPO 树脂，辅以阻燃剂、光屏蔽剂、抗氧剂、光稳定剂、增强织物等经共挤压延而成。东方雨虹新型高分子防水卷材已通过绿色产品认证、美国能源之星认证、美国冷屋面协会 CRRC 认证等。TPO 高分子防水卷材为外露使用的防水层，TPO 的浅色表面具有优异的防紫外线功能，反射大部分太阳光，与传统屋面相比，夏季可有效降低室内温度 3—4℃，从而降低空调能耗，有利于节能环保。据美国 CRRC 的试验数据，节能约 10%—30%。



实例 2 东方雨虹隔热自粘沥青防水卷材区别于普通的外露型防水卷材，厚度更薄（≤2.0mm），采用自粘法施工，无需耗用热源，且卷材表面采用白色隔热膜，能有效的反射光和热（夏季晴天测试屋面温度可降低 25%），能更好的保护沥青层，延长防水卷材寿命。有效减少室内夏季制冷和冬季制暖造成的能源损耗，减少碳排放。

（四）建设绿色供应链

东方雨虹将环保原则纳入供应商管理机制中，从原材料开采源头、生产过程、消费终端等环节入手，制定可执行的绿色采购标准和包含检测、认证、落地环节的绿色采购管理方案。以减少直接或间接对环境的负面影响，提升资源效率，为终端消费者提供绿色健康环保的产品。

东方雨虹实施绿色采购，在原材料采购过程中，优先使用生产过程低碳环保的产品，对于日常办公等消费品，尽量选择便于回收利用的产品，通过绿色采购减轻产业链环境负荷。

实例 公司在国标的基础上提出了更高要求的采购分级标准和管理流程，同时要求原材料供应商提供合规产品，提供与第三方检测相结合的产品保障方式，并要求原材料供应商提供国际通行的化学品安全质量说明书，从源头上进行防范。

二、环境治理绩效

(一) 环保政策和行业标准

废气污染物排放

东方雨虹卷材车间有组织废气执行《大气污染物综合排放标准》(GB16297-1996) (非甲烷总烃排放浓度不超过 $120\text{mg}/\text{m}^3$, 苯并芘排放浓度不超过 $0.3\text{mg}/\text{m}^3$, 沥青烟排放浓度不超过 $40\text{mg}/\text{m}^3$, 颗粒物排放浓度不超过 $120\text{mg}/\text{m}^3$) ; 砂浆车间有组织废气执行水泥工业大气污染物排放标准 (GB4915-2013) 标准限值 (颗粒物排放浓度不超过 $10\text{mg}/\text{m}^3$) ;

厂界无组织非甲烷总烃及颗粒物执行《大气污染物综合排放标准》(GB16297--1996) 标准 (颗粒物不超过 $1.0\text{mg}/\text{m}^3$ 、非甲烷总烃不超过 $4.0\text{mg}/\text{m}^3$) ; 公司燃气锅炉有组织废气执行《锅炉大气污染物排放标准》(GB13271-2014) 大气污染物特别排放限值(氮氧化物不超过 $150\text{mg}/\text{m}^3$, 二氧化硫不超过 $50\text{mg}/\text{m}^3$, 颗粒物不超过 $20\text{mg}/\text{m}^3$) ;

食堂油烟执行《饮食业油烟排放标准 (试行)》(GB18483-2001) 中标准限值 (油烟不超过 $2.0\text{mg}/\text{m}^3$)

污水排放

污水排放严格执行《污水综合排放标准 (GB8978-1996)》, 执行标准不低于三级排放标准: PH:6--9、BOD 不超过 $300\text{mg}/\text{L}$ 、COD 不超过 $500\text{mg}/\text{L}$ 、氨氮不超过 $45\text{mg}/\text{L}$ 、悬浮物不超过 $400\text{mg}/\text{L}$ 。

噪声排放

噪声排放执行《工业企业厂界环境噪声排放标准》(GB12348--2008) 3 类标准 (昼间不超过 65 分贝、夜间不超过 55 分贝)。

固体废弃物

一般固废执行《一般工业固体废物贮存、处置场污染物控制标准》(GB18599-2001) ; 危险固废暂存执行《危险废物贮存污染控制标准》(GB18597-2001) 。

所有污染物的排放均严格执行以上标准, 地方标准高于国家标准的, 执行地方标准。所有工厂依据 2020 年 2 月 8 日生态环境部发布和实施的《排污许可证申请与核发技术规范 总则》(HJ942-2018) 指引标准和要求, 公司在基本生产

设施、产品产量、产污环节、治理设施、主要污染物排放许可量、自行监测、环境管理台账记录等各方面进行严格自查审核，并全部取得国版排污许可证。

（二）节能降耗

东方雨虹各大生产基地持续推行 5S 管理和精益生产，通过对生产现场的整理、整顿，使生产环境整洁有序、生产过程安全高效。同时，公司还强化三体系等管理，做到管理规范化、科学化，提高体系运作效率。

实例 1 濮阳工厂通过对改造管道保温及冷凝水回收利用降低能耗损失；对大修技改部分管道维修及新配置管道进行保温，降低热损耗；原蒸汽冷凝水未进行收集，现配管收集供水性涂料车间使用，有效降低水资源的浪费；通过技改及调整空燃比，再确保完全燃烧情况下降低了燃气使用量；

实例 2 德阳工厂的办公区域长明灯改感应灯，节约电力，提高节能意识；增加换热器，对锅炉余热进行回用，减少热能的浪费；

实例 3 建德工厂锅炉高位油槽通过增加止回阀，切断管道热油反串到高位油槽中，造成热量损失，温度由原有的 120 度，降至 45 度，节省燃气用量 10%；

实例 4 建德 DAW 工厂投资 50 万进行节能降耗改造：1) 原变压器为 SCB11 是三级能耗现在改为 SCB13 二级能耗；2) 车间和生活区域照明改为声光控；3) 油性研发楼通风改为单独活性炭风机与甲类车间 VOC 设备分离 4 基料罐搅拌和落地式分散机增加变频器；

实例 5 对涂料车间气力输送反吹系统进行改造，增加脉冲，原来需同时开 2 台 55kw 空压机，现在只需要开一台，能源节省 50%；

实例 6 对沥青配料缸顶部进行保温节省，减少热量损失，原有配料缸表面温度为 55 度，进行保温之后，目前缸顶温度为 20 度，热量损失大大减少；

实例 7 低碳排放生产可再生技术和资源的应用，再生料工艺回收，零碳排放技术；E0 回收再利用技术，使其循环利用，避免焚烧生碳；降低碳排放量 10%；

东方雨虹其他主要能耗和排放指标

消耗的能量	单位	指标
消耗的天然气	天然气消耗 (m3)	175098690.6
汽油	汽油消耗 (t)	19556
柴油	柴油消耗 (t)	21.775
COD 排放 (吨)	化学需氧量排放 (t)	323.555
水	用水量 (t)	32.65108

东方雨虹部分投生产物流基地能源指标明细



项目	山东 莱西	上海 金山	湖南 岳阳	辽宁 锦州	广东 惠州	江苏 徐州	云南 昆明	河北 唐山
产值单耗 (tce/万元) 吨标煤/万元	0.09	0.09	0.08	0.10	0.08	0.06	0.07	0.10
二氧化碳排放 (吨) 万元营收二氧化碳排放 (t)	0.22	0.22	0.21	0.27	0.19	0.16	0.18	0.25
项目	安徽 芜湖	杭州 建德	河南 濮阳	湖北 荆门	四川 德阳	陕西 咸阳	DAW 岳阳	DAW 建德
产值单耗 (tce/万元) 吨标煤/万元	0.08	0.09	0.08	0.09	0.08	0.08	0.06	0.03
二氧化碳排放 (吨) 万元营收二氧化碳排放 (t)	0.20	0.22	0.20	0.22	0.20	0.20	0.16	0.08

(三) 环保投入

东方雨虹按照“谁生产，谁处理”的原则，组织开展环境考评，加强环保投入，统一生产现场管理，加强对污染物和废弃物的控制和处理，减少对社区和周边生态环境的影响。

东方雨虹环境保护主要投入明细

类型	项目	投入 (万元)
预防	预防和检测	195.86
固体废弃物	固废处理	802.15
大气	活性炭、片碱	36.02
	除尘器/锅炉烟囱改造	124.30
	沥青烟气处理	2371.80
	锅炉低氮改造	208.00
	其他环保设施投入	388.17
水	生活、生产污水处理	313.79
噪声	降噪处理设备	26.20
电	设备保温、照明	292.35
其他	植被绿化	706.60
	事故应急池	14.85
	周边环境治理	35.48
合计费用	5515.57 万元	

实例 1 惠州工厂 2020 年为处理沥青烟气，投入 400 余万，淘汰旧环保设施，替换为国内最新环保工艺蓄热式焚烧处理装置（RTO），大大减少了沥青烟气的排放。同时，投入 24 万元，对天然气导热油锅炉进行低氮燃烧改造，奖励了氮氧化物的排放。

实例 2 荆门工厂投入 25 万元，通过对沥青储罐及卸料区域的呼吸废气通过管道收集至 RTO 焚烧炉处理后有组织排放，杜绝了无组织排放污染；同时在两套 RTO 焚烧炉排气筒安装两套 VOCs 在线监测设施，可有效监督车间环保设施运行及排放情况。

实例 3 莱西工厂投入 350 万元，建设蓄热式焚烧沥青烟处理装置，大大减少了颗粒物、非甲烷总烃、臭气等大气污染物，排放标准严于国家及地方标准。

实例 4 濮阳工厂全年完成重点环保改进项目 3 个：1) 聚氨酯、水性涂料车间环保无组织改为有组织收集，新上一套布袋除尘器，本着应收尽收原则，无组织变为有组织处理；2) 沥青罐区、聚氨酯罐区无组织改为有组织收集处理，新配管线加装风机收集罐顶无组织排放至 RTO 蓄热焚烧进行处理，解决现场异味；3) 大宗物料门禁系统安装及废气烟囱安装在线监测系统，通过安装大宗物料门禁系统自动识别车辆排放标准，国五以下车辆不抬杠无法进入，在线监测系统与当地环保部门联网可实时监控企业排放是否超标及污染防治设施是否正常运行。

实例 5 徐州工厂投入 800 余万，对卷材车间原有的环保设施从“水喷淋+静电吸附”改造为 RTO 焚烧处理系统，实现总处理能力 7 万立方米/小时；VOCs 减排量 3.1053 吨/年；同时安装 2 套 VOCs 在线监测仪，确保环保设施有效运行。

实例 6 2020 年，滁州天鼎丰响应环保号召，减少煤炭使用，在与当地环保局沟通下，于 2020 年底淘汰一台水煤浆导热油锅炉，新投运两台天然气导热油锅炉，一台天然气蒸汽锅炉。响应超低排放要求，对三台天然气锅炉低氮燃烧器进行改造，氮氧化物排放浓度将从 150mg/m³ 下降至 50mg/m³ 以下，实现超低排放。新建三台天然气锅炉费用在 750 万元。

实例 7 2020 年，滁州天鼎丰一车间配套新建 VOC 处理设施，二、三、四车间 VOC 设施正式投入使用。

实例 8 2020 年滁州天鼎丰污水处理站增加了在线监测设备，及时掌握污水排放数据，适当调整污水处理设施运行状态，确保达标排放。

三、绿色运营

（一）雨虹标准施工

东方雨虹严格遵循以下施工原则：减少场地干扰、尊重当地环境；施工结合气候、节约能源；减少环境污染、提高环境品质；实施科学管理、保证施工质量，力争将施工周边环境的干扰和影响降到最低。

东方雨虹率先在行业提出标准化施工的理念，通过将规范施工、科学管理等单体概念整合，形成了一系列流程的标准化全链条服务。包括专业完善的防水技工岗前培训，统一规范的施工工艺，整洁安全施工环境，严格透明的施工管理。

东方雨虹的标准化施工惠及客户，引领行业，质量标准不断提升，得到客户的高度认可。东方雨虹自主研发的热熔摊铺防水卷材机采用预混燃烧，提高燃烧效率的同时更加环保无 CO、NOX 等排放；质量轻便、体积小。此外，东方雨虹配备多种机械化施工装备，提高施工效率，降低人工作业的能源消耗：

实例 1 “虹旋风”非固化旋转加热装置具有自主知识产权，结构简单、轻便，整体重量 33 公斤。设备下方安装有万向轮，移动方便。数字式温控系统，控温准确，精度高。恒温动态旋转加热，材料不过热、不起火、无碳化，不影响材料性能。

实例 2 Xtreme Z45 电动防水涂料喷涂机适用聚氨酯、非固化、聚合物水泥基、沥青等多种防水涂料，可提供平顺稳定的喷幅。在与手动滚涂相比，可提升表面质量，减少裂纹、气泡和返工。同时人力成本比使用手动滚筒时节省 40%。操作便携。

实例 3 美国固瑞克公司进口设备，设备质量可靠，压力和比例稳定，使用寿命长。适用聚脲、发泡聚氨酯等防水涂料，流量大，施工效率高，最大流 10.6L/min。设备功能齐全，具有报警、警告，压力偏差、超温等多种保护和监测措施。

实例 4 清理基层表面的浮浆，提高防水层与混凝土基层的粘着。清理效率高，操作人员少，容易实现机械化。不使用压缩空气，不需要大型的压缩空气站，清理基层时不会产生湿气。其自身自带除尘装置无扬尘产生。

在推行机械化施工方面，东方雨虹注重实践与培训相结合，多次举办施工比赛及实操培训，在全公司范围内推行机械化施工。

（二）绿色生活

为丰富员工业余生活，营造和谐的企业文化氛围。实现快乐工作，绿色生活的目标，东方雨虹各分子公司组建读书、徒步、长跑、羽毛球、篮球等俱乐部，同时展开相关培训和绿色实践。

实例 1 公司开展“做尊贵有礼的雨虹人”活动，在全公司范围内提倡节俭、环保，通过员工的自我约束与自我激励，提升东方雨虹人的个人素养，保持集体氛围的阳光与向上。

实例 2 公司开展“做健康活力的雨虹人”活动，在全公司范围内提倡坚持适量运动、健康管理体重、戒除吸烟危害，通过员工的自我约束，公司对参与活动的员工达到一定的标准后给予现金奖励。

实例 3 公司开展“做专业乐学的雨虹人”活动，在全公司范围内提倡专业乐学，员工自身要求进步，提升东方雨虹人的个人知识素养。

实例 4 公司联合高能环境举办“共同抗疫·健康跑”线上运动会，鼓励全员在安全的环境中运动。为了保持持续的活力和身体健康，东方雨虹面向全体员工发起线上运动会，通过合作第三方运动 App，在线记录成绩数据，实现同一跑团实时数据 PK，同时可选择室内、室外两种模式，据介绍，本次线上运动会，东方雨虹 14 支代表队、高能环境 7 支代表队，共计 39 个参赛小组共同参与到线上运动会当中，以拼搏毅力践行“事在人为，坚韧图成，永创新高”的公司精神，传递积极正能量。



四、绿色发展规划

2021 年政府工作报告提出，“十四五”时期是开启全面建设社会主义现代化国家新征程的第一个五年。要准确把握新发展阶段，深入贯彻新发展理念，加快构建新发展格局，推动高质量发展，为全面建设社会主义现代化国家开好局起好步。《国民经济和社会发展第十四个五年规划和 2035 年远景目标纲要》实化量化“十四五”时期经济社会发展主要目标和重大任务，对生态环境保护工作提出了新思路与新要求。

东方雨虹积极寻求企业发展的同时，认真贯彻落实新发展理念 以“绿色”“低碳”促进高质量发展，注重环境保护，应对气候变化，始终坚持走可持续发展的道路，坚持践行“构建绿色建筑建材体系”的理念，引领建材行业全面实现

绿色、节能、低碳、环保的建设目标，加强企业绿色化升级改造，打造绿色制造体系。为最终实现提升建筑物生命周期的美好愿景而不断努力。

（一）推广清洁能源

我国长期以来能源结构以煤为主造成能源效率低下，公司积极响应支持清洁能源的发展，加大布局生产物流基地分布式光伏发电、储电项目。目前已完成第一批投产的生产物流基地光伏设计的招标工作，正在建设的生产物流基地均已预留光伏支架。

公司将与光伏行业龙头企业，共同推进屋面光伏防水一体化系统图集和标准，引领行业发展，更好为客户服务，生产物流基地建设的光伏发电站全部符合《光伏电站设计规范》GB50797-2012、《光伏电站接入电力系统的技术规定》GB/T 19964-2012、《电力工程电缆设计规范》GB50217-2018、《建筑光伏系统应用技术标准》GB/T51368-2019。

未来东方雨虹将积极推动光伏发电、导热油低温运行、太阳能加热、锅炉/空压机余热回用等节能项目，万元营收碳排放力争到 2025 年达峰。

（二）绿色生产绩效

公司以生产运营中心为核心推动力，推动绿色工厂认证工作，建立和完善安全环保、节能减排、社会责任等的管理目标和考核机制。以工信部绿色工厂标准、三体系认证、建筑材料十环认证为依据，积极推动各生产物流基地的安全、环保、职业健康、能源管理等工作的开展。推进国家环境绩效分级为自我提升契机，国家重点环境区域的工厂全部达到环境绩效 A 级标准，新建工厂环保设施投入全部按 A 级标准实施。

（三）减排放降能耗

东方雨虹积极参与售电市场交易，与大唐电际发电股份有限公司等发电厂形成售电业务的战略合作，提高发电企业特别是火电企业的燃料管理、计划经营、平稳生产，更好为发电侧减少碳排放做好服务。

公司积极推进各生产物流基地利用蓄热式焚烧炉（RTO）等先进污染物治理工艺和先进治理设施，对沥青防水卷材、沥青涂料等废气进行处理，与传统静电除尘和碱洗工艺相比，在颗粒物排放、非甲烷总烃排放、恶臭排放等下降 50% 以上，VOCs 排放处理效率最高达 95%；同时进行空压机节能改造，进一步提高工厂空压机能效等级。减少“电老虎”能耗，淘汰老旧空压机，依据合肥机电研究所标准，实测新型节能空压机比功率，节能效果达到约 20% 以上。

第四章 安全责任

本章涉及企业建立安全生产组织体系、制定和实施安全生产制度、采取有效防护措施，以确保员工安全的制度和措施。

安全是公司运营的基本保障，安全面前无小事。公司遵循“安全第一，预防为主”的工作方针，层层落实安全责任制，避免和杜绝一切安全事故。东方雨虹树立全员参与的安全管理思想，健全安全管理体系，建立安全制度，组织开展安全教育和培训，提高安全意识和危机处理技能，确保公司稳定生产和正常运营。

一、安全管理体系

东方雨虹根据国家相关安全监督管理法律和规定的要求，加强安全制度建设，将《安全生产责任制度》《安全教育管理制度》《安全检查管理制度》《安全生产奖惩制度》《危险化学品安全管理制度》等安全管理制度进行了修订和完善，并将安全责任进行了细化。

实例 1 东方雨虹生产物流基地安全管理制度

安全生产责任制	动火作业管理制度	安全隐患排查制度
安全教育管理制度	职业卫生管理制度	廉洁自律管理办法
安全生产检查制度	工伤事故报告处理管理制度	东方雨虹工厂出入管理制度
安全生产奖惩制度	消防安全管理制度	工厂安全联动管理制度
劳动保护用品管理制度	安全用电管理制度	有限作业空间管理办法
危险化学品安全管理制度	火灾事故应急管理制度	生产运营中心安全处罚管理规定
设备安全管理制度	化学品泄漏应急处理管理制度	生产运营中心工伤事故处理管理办法
特种作业安全管理制度	外来施工作业安全管理制度	生产运营中心员工安全信用积分考核管理规定
高处作业安全管理制度	培训、实习人员安全管理制度	员工交通安全管理制度
禁烟管理制度	叉车安全管理制度	安全帽佩戴规定
厂内货物运输安全管理制度	变更管理制度	静电及防爆安全管理制度

实例 2 《制造中心环境安全责任制》

依国家法律规定，明确各岗位对环境保护和安全生产所负有的职责，预防环境和生产安全事故，承担失职渎职行为及事故后果的法定责任。坚持“管理生产必须管安全，管业务必须管安全，谁主管谁负责”的原则，严格落实安全生产责任制，层层执行安全生产责任制；坚持“终身责任制”的原则，即在谁的任期内产生的违法违规问题，而在其后他人任期内恶果显现，导致政府追究刑事犯罪或行政处分，或发生重大环境事故及安全事故，不因调离而免除责任，公司会处以任期内当职人员同样的处罚。即使责任人离职或退休，公司保留追究法律责任的权利。

实例 3 东方雨虹安全信息管理系统在各生产物流基地启用，给安全管理带来了科学性，系统性，便利性，并且在制度管理上达到资源共享。

实例 4 搭建各层级安全会议管理体系已经各层级安全检查管理体系，并将体系落到实处。建立并实施以过程性指标、主动性指标为主的安全竞赛体系，将事故预防工作融入到日常的工作过程中，并极大地刺激了各生产物流基地各部门比、学、刚帮超的投入热情，取得了优异的成绩。

每一制度、每一条款落实到每个部门、每个车间、每个施工现场、每个岗位。每年对各项制度和操作规程的适宜性、有效性进行重新审阅，并对相关不合格项进行修订，将各项制度规章进一步完善。

二、安全生产

落实安全生产责任制，建立各部门、各级人员的“横向到边，纵向到底”的安全生产责任体系，层层落实安全生产责任，形成了全员责任、全员参与的安全管理体制，全面实行安全生产标准化及 HES 安全管理体系。

为保证贯彻安全管理制度，公司在各大生产基地设立了专门的安全管理部门，配备了专职安全管理人员，实行专人专岗。

成立了安全联动管理小组，以各生产基地安环主任为组员，生产运营总监为总督导，整体统筹生产运营系统各生产基地的安全管理工作，建立联动互助的长

效机制，做到统一部署，安全信息资源共享，群策群力，相互借鉴学习，共同进步，确保生产运营系统整体安全生产目标的达成。

东方雨虹主要生产基地安全生产投入明细

类型	项目	投入 (万元)
设备设施升级改造 维护和检测	消防设施的采购、维护、维修和检测	190.05
	防雷防静电维护、维修和检测	31.27
	特种设备相关维护维修和检测检验支出；	219.20
	安全标识标牌、安全警示、宣传等支出；	65.78
	机械设备安全防护升级改造和维护费用；	207.62
	高处作业防坠落设施升级改造和维护费用；	45.70
	吊装作业安全设施升级改造和维护费用；	32.50
	易燃易爆场所安全设施升级改造和维护费用；	73.97
	其他安全设备设施完善、改造和维护的支出	146.93
应急救援	配备、维护、保养应急救援器材、设备支出和应急演练支出；	86.98
隐患整改	开展重大危险源和事故隐患评估、监控和整改支出；	281.58
评价和咨询	安全生产检查、评价、咨询和标准化建设支出；	153.83
职业病防治	配备和更新现场作业人员安全防护用品支出；	355.19
	职业病体检和职业病危害因素检测相关费用	65.57
培训教育	安全生产宣传、教育、培训支出；	41.52
四新	新技术、新标准、新工艺、新装备的推广应用支出；	807.74
安全文化	提升企业全员参与安全文化和安全奖励的支出；	68.85
其他	其他与安全生产直接相关的支出。	144.42
合计费用	3018.7(万元)	

实例 1 东方雨虹各生产物流基地在 6 月和 11 月相继开启安全月活动。安全月活动旨在对安全管理人员和重要岗位职工进行安全生产培训，进一步强化员工对安全工作的重视以及危机处理能力。为确保做好安全生产工作，全体员工一定

要提升安全环保素养，坚持安全发展、环保发展的思想，有效地预防安全事故的发生，不断提高安全生产水平。

实例 2 生产物流基地消防安全是预防火灾事故发生，避免事故扩大的最后一道防线。为改善工厂消防设施不足，补足消防短板，各生产物流基地定期检查消防设备，在沥青罐区增设多台消防炮，同时补充配套消防水带，目前已全部到位。2020 年度，东方雨虹各生产基地组织消防演习，以应对突发火灾事故的发生，达到快速响应，迅速处理。在 10 月份组织了工厂间的消防安全比武，通过以赛促学，锻炼了厂内员工现场处理能力，提升了工厂与当地消防部门联动处理能力。

实例 3 各生产物流基地于 2020 年初，与公司班组长以上管理人员签订安全责任书，确保全员参与，齐抓共管的效果，整个全年实现“零”安全事故的目标，有效遏制了安全事故的发生。工厂员工定期做安全培训，提高了施工人员的安全意识，避免安全事故的发生打下良好的基础。

实例 4 为提高全员对《制造集团安全处罚管理规定》的掌握情况，各部门在每天早上会上学习《制造集团安全处罚管理规定》，每天分享安全案例，工厂通过组织《制造中心安全处罚管理规定》考试，促进各级人员懂安全、会安全、要安全。

三、产品安全

为保证东方雨虹产品安全，公司采取以下措施严控产品质量，确保产品安全。

1. 东方雨虹本着精益求精的态度，已通过质量管理体系、环境管理体系、职业健康安全管理体系、测量管理体系、CE、CTC、CRCC、中国环境标志产品认证等，加强管理体系实际运作并持续改进，产品符合国家法律法规和国际规则规定的安全标准，消除产品可能对消费者和社会产生的安全隐患；

2. 液态沥青、乳液等原材料均采用封闭式罐装储存、封闭式管道输送，达到与空气隔绝的效果。在产品制备过程中，安全防护措施落实到位，消除产品可能对车间员工的安全隐患；

3.产品的包装符合安全标准，密闭无溢漏隐患，产品上张贴安全技术说明书，关于产品如何安全储备、安全运输、安全使用、安全注意事项、应急处理措施等向消费者明确告知；

4.法律定义的危险品，其生产、储存、运输、销售、使用，按法律规定的安全防范措施执行，以保证企业、员工、公众、社会的安全；

5.通过看板拉动系统，管理产品质量安全，使用二维码进行出入库管理，实现物资先进先出，提高物资周转效率，全程实现产品质量追溯；

6.公司建立产品追溯体系，该体系赋予每个产品一个身份编码，能够全方位追溯到产品生命周期内的进程。通过扫描产品的身份编码查询到每一个具体产品的生产车间、生产班组、产品配方工艺的研发负责人、及产品包装、产品使用周期等，对每一个产品的周期进程进行监控，还在一定程度上防止了假冒伪劣产品在施工上的应用。

四、社会安全

企业作为重要的社会有机体，在经济活动、社会活动中，必须围绕社会安全进行企业的正常运营，以下是东方雨虹为确保社会安全实施的相关措施：

1.公司上下严格宣贯《东方雨虹基本法》，明文规定公司遵守商业规范和道德准则，遵守一切法律、法规，尊重社会习俗和宗教信仰；

2.公司明确在职人员对社会及社区的安全建设应负的责任，严禁从事危害公共安全的任何行为；

3.加强对在职人员的公共安全的教育，禁止从事非法娱乐、集会等活动，上下班遵守交通安全法规，保证路途中行车的安全，避免对公众造成不良影响；

4.加大对厂区环境保护的投资，投入大量人力、物力进行污染物的治理，严格控制污染物的排放，消除对周边社区的环境影响；

5.作为企业公民，东方雨虹不断强化社会安全措施。举办安全消防演习互动活动，对员工进行消防应急、救护演练，向员工发放急救手册，宣传应急救援知识，营建“人人关注消防、人人参与消防”的安全氛围；

6.公司组织反恐安全知识讲座和交通安全讲座活动，提高全员反恐及交通安全意识。

实例 岳阳工厂、德阳工厂、建德工厂、徐州工厂、上海工厂等积极与当地开发区管委会、消防大队、区县部门等联动进行消防演习，提高工厂的消防管理水平的同时，为社区安全贡献出一份力量。





第五章 人权与劳工实践

本章节涉及守法合规、响应政策、员工基本权益保护、薪酬福利、职业健康、员工发展和员工关爱等内容。

员工是企业宝贵的资源和财富，东方雨虹珍视员工价值，秉承“为国家、为社会、为客户、为员工、为股东”的企业宗旨，结合公司发展阶段、行业特点、人才结构等特点，努力探索相关有效途径，全力维护员工合法权益。2020年，公司继续创设内外部无边界沟通渠道，突出对弱势群体的权益保护，加强安全、环保、职业健康管理；同时，构建多维立体的员工关爱体系，施行多元化员工激励政策，畅通全员职业生涯发展通道，不断推进员工的成长与发展，不断提升员工的满意度，努力保障员工权益的实现，全情回报员工、回馈社会。

一、人才队伍建设

东方雨虹践行以人为本的发展理念，2020年招聘应届大学毕业生126名，引进美籍科学家，广泛吸纳海内外优秀人才，获得国家和省级人才奖励。公司坚持以事业留人、以待遇留人、以环境留人、以感情留人，优化人才队伍结构，共促企业发展基业长青。

（一）公司员工专业结构

专业构成类别	专业构成人数（人）
生产人员	2603
销售人员	3077
技术人员	1861
财务人员	301
行政人员	2077
合计	9919

(二) 公司员工受教育情况

学历程度	人数	占员工总数比例
硕士以上 (含硕士)	356	3.60%
本科	3854	38.93%
大专以下 (含大专)	5709	57.47%
合计	9919	100%

二、弱势群体

(一) 公平、公正、无歧视的用人政策

公司遵守有关劳工和人权的国际公约，遵守《中华人民共和国劳动法》《中华人民共和国劳动合同法》和《中华人民共和国工会法》，倡导平等和非歧视的用工政策，禁止在招聘、薪酬、福利、晋升中有任何歧视行为，公平对待不同国籍、种族、文化背景的员工，充分尊重各民族员工的风俗习惯，尊重员工宗教信仰自由的权利；注重促进女性和少数民族就业，不断为员工创造公平、公正、和谐、人文的工作环境。

(二) 妇女权益保障

妇女权益是人权的重要权利之一。公司尊重女员工的职业发展，实行男女员工同岗同酬，女性员工享有完全平等的政治权利，在晋级中同等条件下优先使用女性员工。截至 2020 年 12 月 31 日，女员工数 2120，在工会管理、群众代表大会等重要的决策会议上，享有平等权利和地位。

公司关爱女性员工身心健康，严格遵守国家相关规定，充分保障女员工“三期”休假，严禁女职工参加第四级重体力的工作，严禁女职工在经期进行冷水、低温作业。考虑到女职工特殊需要，结合医院建议，在女员工孕期不同阶段，额外补充产检假，公司女性员工生育假后返岗率达 100%。每年“3.8”妇女节，公司女性员工享受福利假。

（三）弱势群体的保护

公司切实保护残疾人等弱势群体的合法权益，每年参加残疾人就业专场招聘会，为残疾人提供了销售代表、施工管理员、内勤等多个岗位的就业机会。

实例 雨虹设立关爱基金

东方雨虹自 2013 年开始设立“雨虹关爱基金”，旨在弘扬公司“一方有难、八方支援”的优良传统，发扬“为国家、为社会、为客户、为员工、为股东”五为宗旨中“为员工”的精神。每年资助因医疗、教育、自然灾害等因素导致生活困难的员工及其子女，关爱和慰问爱岗敬业的优秀员工。公司非常重视员工身体健康问题，除了例行体检，公司向因重大疾病导致生活困难的家庭资助关爱费用，重点关注员工重病和家庭困难等生活问题，已累计资助费用达一千多万元。

三、基本权利与保障

（一）基本人权的保障

东方雨虹建立了严格的人力资源管理制度，严禁和抵制任何形式的雇用童工行为，严格避免强制劳动现象发生，至今没有出现过雇佣童工、强制劳动的现象。

公司倡导“无边界沟通”理念，积极营造内外部无边界沟通渠道。员工可跨部门、跨职级、跨地域，通过办公软件、企业邮箱、上访、举报箱等各类线上、线下渠道反映他们遇到或可能发生的人权问题。公司对员工的检举和上访即查即办，一事一结，绝不拖延。2020 年全年没有一例侵犯人权的举报和上访事件发生。

（二）劳工权益的伸张

公司按照有关规定建立工会组织，同时，成立业务委员会，鼓励员工积极参与企业创新、业务管理，倾听业务一线的声音，尊重广大基层员工的权益。

工会设立劳动争议调解委员会和劳动争议调解员队伍，坚持深入员工中，多方听取员工呼声，认真解答员工关心的热点、难点和焦点问题。对员工反映的重大问题，坚持“咨询必有答复、投诉必有处理、处理必有结果”的原则。

在涉及员工劳动关系、工资福利、劳动保护、工作时间、假勤制度等关系员工切身利益的大事上，严格按照相关政策法规，经职工代表大会讨论审议，充分听取和采纳员工的意见和建议，而后协商、公示、公布，并在集体合同中予以明确。

（三）员工满意度

东方雨虹持续开展员工满意度专项调查。围绕影响员工满意度的关键因素，包括公平机会、发展空间、文化氛围、薪酬福利等主要驱动因子，通过办公系统、微信客户端分类调研不同层级、不同序列人员满意度情况。有效识别了影响员工满意度的关键因素，明确改进需提升的具体措施，切实提升员工满意度。

四、就业与雇佣

（一）保障就业

公司建立健全劳动用工制度，规范用工管理，员工劳动合同签订率 100%；并不断完善适应市场要求及企业发展的岗位体系，建立市场化的竞争性劳动用工机制，分类用工、竞争择优，逐步优化劳动用工结构，避免利用非固定工作或过度利用临时性工作，努力提供有保障的就业体制。2020 年 11 月，智联招聘联合北京大学社会调查研究中心颁发 2020 中国年度最佳雇主 100 强榜单揭晓。东方雨虹凭借优秀的人才战略和迅速响应市场、不断精进的组织效能，荣膺“2020 中国年度最佳雇主 100 强”。

（二）促进当地就业

2020 年东方雨虹坚持属地化用工政策，在均等的条件下，优先聘用当地员工，依托公司在当地业务的快速发展，有力促进了当地就业率的提升。随着战略版图的不断扩大，公司在北京、广东、深圳、天津、四川、昆明、南京、山东、江苏等地分别建立了全资子公司；在北京、上海、湖南、辽宁、广东、江苏、山东、云南、河北、陕西、安徽、浙江、河南、湖北、江西、广西建立了生产研发物流基地，极大地提升了当地的工业经济总量，促进了当地居民的就业，对优化产业结构、丰富产业门类起到了积极的促进作用。



（三）校园招聘

2020 年全国 80 所院校开展宣传，组织宣讲会 62 场，参加双选会 7 场，接收应届生 128 人。

五、薪酬激励

公司拥有完善的薪酬激励制度，根据岗位价值评估，按照薪酬水平市场化的原则以岗定薪、岗调薪调、效率优先、按绩取酬、兼顾公平；同时定期进行薪酬回顾和调整，逐步完善各种形式的中长期激励，力争为员工提供持续稳定、有吸引力、较为完善的薪酬体系，共享企业发展成果，向基层员工倾斜，致力于培养行业技术领先型的技术人员，打造一流的工匠队伍。

公司对中高层、核心业务及技术人员进行股权激励政策，在激励对象符合条件时向激励对象启动三期股权激励，三期共计激励对象 3200 人左右，并在 2020 年进行了 2 次股权解锁及 2 次回购注销，股权回报真认同、真相信、真奋斗的员工。

此外东方雨虹社会保险和住房公积金制度健全，按规定及时为员工缴纳养老、医疗、失业、工伤、生育保险和住房公积金，全员全覆盖。同时，为常年出差人员额外购买意外伤害保险，对于外出培训及团体活动员工购买意外商业保险，让员工安心工作，放心出行。

公司在年度评先评优的基础上，增设感动雨虹人物，对在工程、技术、管理、职能、销售等各序列业绩突出、成长迅速的先进集体和个人进行表彰，尤其对奋战在基层一线人员、屡创新高的普通销售人员举行颁奖。

六、福利关爱

东方雨虹视员工为家人，致力于打造四大福利关爱体系，包括生活&援助福利、健康&安全福利、节日&关怀福利、团建&休假。对于每一个重大日子，东方雨虹都努力做到“爱，不缺席”。员工生日、新婚，公司第一时间送上生日礼品、新婚礼金；每年春节，公司还满怀感恩之情地为员工父母送去诚挚的问候和新年礼物；基层员工儿女考上重点大学，公司给予奖励。

七、健康安全

（一）职业健康安全管理体系

公司把员工的健康安全放在首位，建立完善的职业健康安全管理体系，形成了系统的安全作业流程与操作规程，设立部门安全员责任制，定期对车间、实验室等场所进行危险源识别和检查，组织相关区域内作业员工定期开展职业病体检活动，建立员工职业健康管理档案，创造更有利于员工健康的工作环境和劳动条件。

公司每年定期安排全体员工进行身体检查，根据性别、年龄、工作性质、病史等多个角度，设计多种体检方案，2020年累计为员工投入体检经费多达71万元。

（二）劳动保护

公司建有标准化劳动防护体系，配备完善的劳动保护用品和安全施工工具，定期进行实操和理论培训，帮助其掌握标准化操作规程、正确使用防护设备和个人劳动防护用品，增强员工的自我防护技能。

此外公司还注重营造安全文化氛围、打造安全的职业环境。生产现场设置职业健康安全警示标识；定期开展对粉尘、噪声、毒物等职业有害因素检测，并委托有资质的职业卫生服务机构每年对职业危害作业岗位进行卫生监测。及时对尘、毒、噪声等防护设施进行升级改造，淘汰落后工艺和技术，改善工作场所作业环境。

严格按国家规定给予防暑降温补贴，在高温季节定期发放防暑降温药物和饮品；在严寒、重度雾霾天气，及时调整工时、工作内容，保障员工在特殊环境下的安全与健康。

实例 2020年疫情当前，在企业加强劳动保护不能迟缓。东方雨虹各分子公司，配合并遵守各地政府规定与要求，针对现阶段合理规划办公制度，采用错峰到岗办公+居家办公的形式，科学有序推进复工复产。确保为员工提供安全的办公环境，各个区域消杀、防护用品保障、入司严格核查、疫情防护提示等。

（三）职业病防治

全面贯彻《中华人民共和国职业病防治法》，注重员工职业健康安全监护和职业病危害因素的防治，不断改善施工作业条件，预防、控制和消除职业病危害。对从事有职业危害因素作业的职工进行上岗前、在岗期间和离岗前的职业健康监护体检，体检结果全部及时准确地录入员工档案。对历史上确诊的职业病例及时跟踪复查，对复查后需住院治疗的病人，及时组织到专业医院进行治疗，解除了员工的后顾之忧。特殊作业岗位员工，按规定实行保健津贴及休养制度，员工职业病发病率持续降低。

（四）心理健康

公司将心理健康管理纳入日常管理工作，关注员工心理变化，主动把握不同员工、不同时期的心理状态，正确地进行人力的配置和转化，帮助员工解决因激烈的市场竞争而带来的身心压力，帮助员工缓解焦虑，促进员工心理健康。

减少或消除导致职业心理健康问题的因素，建立积极、健康的工作环境，一方面，改善工作的物理环境；另一方面，通过组织结构变革、领导力培训、团队建设、工作轮换、员工生涯规划等手段改善工作的软环境。

八、发展与培训

秉承员工与企业和谐共生、共同发展的理念，东方雨虹从员工全面发展出发，为员工提供进一步提升技能和知识的机会，以员工个人发展促进企业发展，以企业发展带动员工个人价值提升，搭建了新员工、管理干部、专业序列、合伙人等等内容丰富的内部培训体系。此外公司成立“雨虹学院”，加大对产业工人培养及资质认证。司亦与外部供应商不断优化培训乐享平台，丰富培训手段，增加培训内容，促进员工和公司共同成长。

秉承以“岗位—能力”为中心的原则，东方雨虹从职业生涯管理的角度为企业中的每位关键人才规划学习发展路径，为企业内不同的从业人员设计个性化的培训课程，为员工打通职业生涯发展的快速通道。

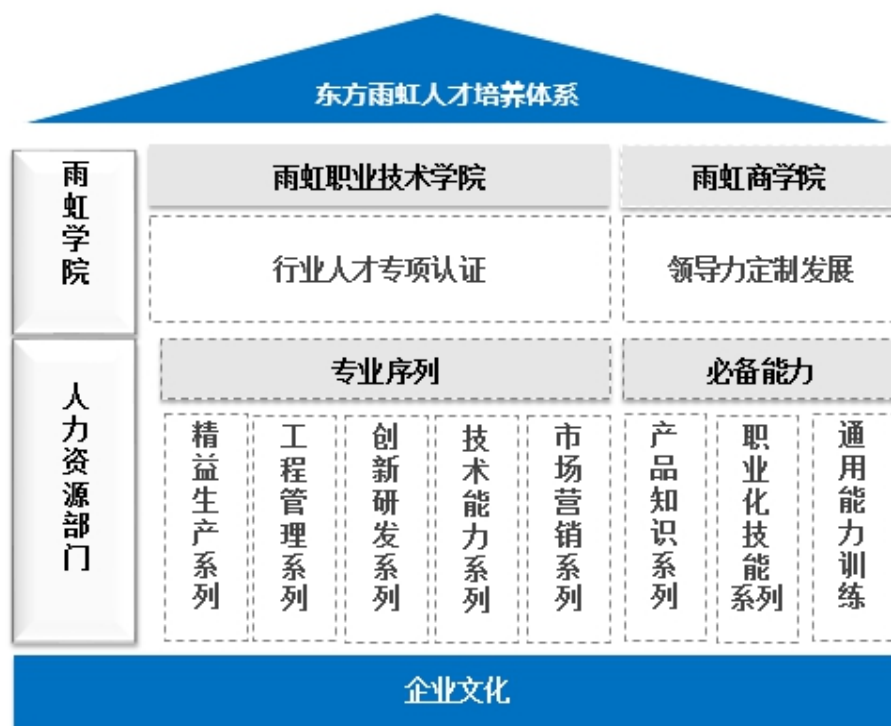

(一) 培训保障

为保障学习发展的有序有效进行，公司建立培训制度管理体系、培训资源管理体系、培训运营管理体系三维立体体系架构，2020年，公司着力完善学分制度，打磨精品学习发展项目，提升ELB平台使用效率，优化培训形式和内容，提高员工学习体验，强化培训推动组织变革和业务创新的功能，为公司培养质量的关键人才。

遵从“去伪存真”的理念，2020年东方雨虹全面完善培训组织结构、运营流程、管理制度，进一步明确培训工作的战略定位、发展策略、资源建设目标和运营方针。对课程体系、师资体系、评估体系、知识管理体系进行了全面的复盘梳理，加强领导力项目的发展力度，鼓励具备成熟度的项目走出企业面向行业市场化运行。



领导力发展全景图

制度化保障：建立员工学习积分制、员工导师制，定期开展优秀学员、优秀导师评选，鼓励员工参加职业资格及中高级职称认证，备考期给予带薪假期、认证费用报销等政策。在职位晋升时优先考虑自愿主动学习、会学习的员工，并对优秀学员给予奖励。

数字化学习：员工可通过 G 直播、网络线上学习（E-learning）、乐享直播平台、线下案例分享研讨等多种灵活方式开展拓展训练、理论学习和实操。

专业化师资：公司与防水行业专家协会、高等院校开展战略合作，定期邀请专家、名师开展讲座，同时建立了内部讲师培养、认证体系，积淀雄厚的师资基础。

定制化课程：公司根据岗位序列、职级和不同专业岗位有针对性地从不同角度进行培训。

针对不同对象差异化培训

培训对象	培训形式	培训目标
管理干部	内、外部讲师授课；课后实践	企业文化认同，提升领导能力，开阔视野等



非管理人员	在岗辅导；内部讲师分享	企业文化认同，提高专业技能等
合伙人	内外部讲师授课	企业文化认同，产品知识、施工工艺流程等

（二）职业规划与发展

2020 年公司引进专业咨询机构，结合集团发展战略，建立并完善任职资格体系，设置五大族类、二十六个子序列，引导员工纵向专业发展、横向综合发展、专业路线、管理路线不同的职业发展路径。

依据职业化行为评价体系中的任职资格标准、职业发展计划与能力素质模型相结合的评价方式，鼓励员工通过常规发展、内部竞聘、破格提拔等其他方式进行岗位轮换和晋升。

加强绩效反馈与改进，把按季度开展员工绩效面谈、进行人才队伍的培养作为部门经理的重要职责之一，同时还引进一系列的测评工具，并结合 360 度评估等线下工具对员工开展分序列、分职位的不同结构评估，促进员工职业发展。

业务序列原职业发展通道主要通过管理序列晋升，现业务序列人员除通过“管理通道”晋升外，形成了多通道发展机制，为各类人才的发展提供途径。

（三）职业技能培训

东方雨虹成立雨虹学院，以内部员工培训为主，开办营销、干部、工程管理等培训。东方雨虹职业技术学院，在上海、广州、昆明、四川等设立 6 家分院，开展防水工人技术培训工作，是建筑防水行业职业技能培训基地。2020 年 9 月获得北京市职业技能鉴定管理中心批复的开展职业技能等级认定资质，可针对企业员工、合伙人员工、施工队伍开展防水工、装饰装修工、涂装工、营销员、防水卷材生产工等 14 个职业（工种）的职业技能等级认定工作。雨虹学院持续推

进产教融合，在广州城建职业学院、四川城市职业学院、徐州工业职业学院、江苏城乡建设职业学院成立东方雨虹大师工作室，校企共同培养高校技能人才。

2020年雨虹学院全国培训认定防水工、装饰装修工、防水卷材生产工等技能人员共计4162人次，同时疫情期间停课不停学，开设雨虹学院在线课堂、抖音直播间，疫情期间完成32门共计161课时在线技术类课程的录制上线，开设抖音直播289场，累计在线观看学员达11万余人次。

实例 雨虹学院选拔培养优秀学员参加各类职业技能竞赛，2020年组织学员参加防水、铺贴两项全国职业技能大赛，获得4冠1亚的成绩，5名获奖选手均获得全国技术能手的称号。

（四）企业员工内训

2020年东方雨虹成立商学院，注重企业内部知识沉淀、分层级分序列的人员培养及发展。

新人训104场、其中新人训836学时，5658人次，领导力培训24场，455学时，覆盖1179人次，共计3862场，4470.25学时，63429人次，并打造东方雨虹内部知识体系沉淀。

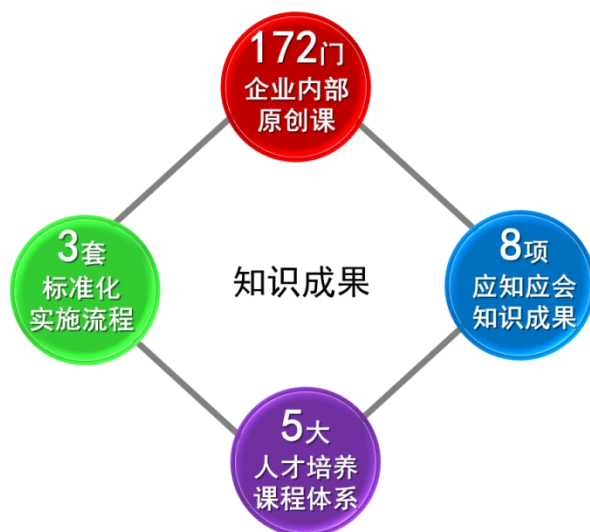

第六章 企业与社会的良性互动

本章涉及社区责任，包括精准扶贫、公益慈善、爱心传递和志愿服务等方面。

责任构筑未来，坚持传递希望，作为行业健康发展的倡导者同时也是履行责任的执行者，东方雨虹始终践行“为人类为社会创造持久安全的环境”的企业使命，积极开展精准扶贫、公益慈善、环境保护、志愿服务、社区关爱等活动，促进企业与社会的良性互动，努力建成具有高度社会责任感的一流企业。

一、精准扶贫

公司全力为构筑和谐人居贡献力量，在扶贫工作中强化组织和服务的保障措施，加强政策的执行力，成立精准扶贫小组和帮扶人员，进行定点对口实施，跟进实际开展情况，并由监察部门进行后期监督，实现企业上下联动机制，全面推进精准扶贫规划和措施的贯彻落实。东方雨虹作为行业内率先推动社会责任管理、披露社会责任报告的民营企业，切实履行企业社会责任。一方面，公司将精准扶贫工作融入企业的战略发展，完善企业文化建设，规范公司道德行为，积极开展具体的扶贫支持活动；另一方面，公司号召并呼吁社会各界一起投身扶贫工作，为创造健康良性的生活环境尽绵薄之力。公司凭借多年来不断履行企业责任的突出表现在第三届社会责任大会中获评“2020年度社会责任精准扶贫榜样”。

实例 东方雨虹以实际行动开展帮扶工作

东方雨虹通过稳定有序的经营，保障企业可持续发展，扎实推动稳就业促增收，形成有利于发挥企业优势、协同推进扶贫工作的良好局面。同时，公司聚焦定点扶贫，在开展帮扶工作中公司与唐山丰南镇、柳树郛镇、黑沿子镇、徐州新沂窑湾刘宅村、陕西千阳县村等多地开展“践行企业责任，助力精准扶贫”的爱心基金活动，开展推进“百企帮百村”行动帮扶工作，积极帮助当地的困难群众建档立卡，实现精准扶贫。



二、公益支持

东方雨虹依据企业发展方向和战略重点，确定行业发展、教育、环境保护、社区建设为公益支持重点领域。东方雨虹积极倡导并参与公益慈善事业，并将业务领域作为公益支持点领域，形成常态。公司已连续开展十届无偿献血周，在每年的十一月组织无偿献血公益活动，连续开展“服务百姓 拒绝渗漏”公益活动，为弱势群体提供专项防水维修服务、支持环保事业，公司与员工携手，积极投身社会公益慈善事业。

实例 1 东方雨虹传播正能量，推动品牌走向大众

2020年3月，东方雨虹参与了新潮传媒与人民日报数字传播联合发起的“百亿广告·春天行动”活动，在全国18个城市落地，共同传播正能量。在公益联合推广中，东方雨虹以“上下同欲者胜，同舟共济者兴”为主题，传递正能量，号召公众团结起来，共克时艰。东方雨虹公益广告覆盖北京、上海、广州、深圳、杭州、成都、西安、武汉、郑州、苏州、长沙、昆明、三亚等18个主流城市的中高端社区，市场价值170万元、投放五千余台，总计播放次数达千万次，触达人群至三千一百万。

实例 2 东方雨虹开展防水公益性培训讲座

为积极响应国家建筑工业化的发展趋势，提升建筑的防水设计水平，2020年9月27日，东方雨虹防水公益性培训讲座走进凯里，贵州凯里市在建项目建设、施工、监理、勘察、设计、检测、物业等单位400余人参加培训。

三、爱心传递

作为以社会责任为己任的企业，公司从教育支持、环境保护、文化促进、社会关爱等诸多方面回馈社会，用实际行动履行社会责任，促进企业与社会和谐稳定的发展，把社会责任融入企业发展，完善企业文化和推行社会责任相结合，号召并呼吁社会各界一起投身社会公益活动，为创造健康良性的生活环境尽一份绵薄之力，在创造企业价值的同时，创造更多社会价值。

实例 1 东方雨虹资助品学兼优和贫困学生，设立奖学金

从 2008 年起，东方雨虹设立“北京化工大学东方雨虹专项奖学金”，旨在帮助家庭困难的有志青年和品学兼优的优秀学生顺利完成学业，促进校企双方在技术、人才方面的交流与合作，每年约有 30 名品学兼优的学生得到此项奖学金的资助。东方雨虹子公司天鼎丰为临邑第一中学捐赠第九期奖学金 20 万元。“天鼎丰奖学金”自设立起，每年一期，至今已第七期捐赠，用以资助品学兼优和贫困学生勤学上进、励志成才，激励优秀园丁的辛勤付出。



实例 2 东方雨虹慰问消防战士，弘扬最美精神

岳阳东方雨虹厂长刘晓俊带领生产基地管理人员一行前往岳阳消防云溪中队，慰问战斗在救援一线的消防队员，送去防暑降温等物资，同时对中队长期以来给予的消防演练、消防安全培训指导表示感谢。



结束语

东方雨虹把自己取得的一切商业成功和进步都归功于我们的时代，我们的国家，归功于客户慷慨无私的支持和社会的深厚关爱。永怀感恩之心，永念关怀之人，是东方雨虹文化的基本特征，是东方雨虹投入企业社会责任当中永远信奉的圭臬。

——东方雨虹董事长李卫国



报告意见反馈

<p>您好，感谢您阅读东方雨虹可持续发展报告，为了持续改进东方雨虹报告编制工作，我们希望倾听您的意见和建议。请您协助完成意见反馈表中提出的相关问题，感谢您对我们工作的支持！</p>				
1. 报告整体评价				
很好 ()	较好 ()	一般 ()	较差 ()	很差 ()
2. 本报告全面、准确地反映了公司的社会责任工作现状？				
很好 ()	较好 ()	一般 ()	较差 ()	很差 ()
3. 本报告对利益相关方所关心的问题进行了回应和披露？				
很好 ()	较好 ()	一般 ()	较差 ()	很差 ()
4. 本报告披露的信息数据清晰、准确、完整？				
很好 ()	较好 ()	一般 ()	较差 ()	很差 ()
5. 本报告的可读性，即报告的逻辑主线、内容设计、语言文字和版式设计？				
很好 ()	较好 ()	一般 ()	较差 ()	很差 ()
6. 您认为还有哪些您需要了解的信息在本报告中没有反映？				
7. 您对我们今后的可持续发展报告发布有何建议？				
<p>反馈方式</p> <p>电话：010-59031914，或添加东方雨虹官方微信（微信号：dfyhgfx）</p> <p>地址：北京市朝阳区高碑店北路康家园4号楼 品牌管理部</p>				